



RESIDENTIAL



**AUTOTROL
255 LOGIX
740 - 760**

USER GUIDE

No. FR	DE	ES	IT	NL
1 Réglages d'installation	Anlageneinstellungen	Configuración de instalación	Impostazioni installazione	Installatie instellingen
2 N° installation	Anlagennr.	N.º de instalación	Installazione N.	Installatie nr.
3 Date d'installation	Aufstellungsdatum	Fecha de instalación	Data di installazione	Installatiedatum
4 Type de résine	Harzart	Tipo de resina	Tipo di resina	Hars type
5 Volume de résine	Harzmenge	Volumen de resina	Volume di resina	Harsvolume
6 N° de série de vanne	Seriennummer Ventil	N.º serie válvula	Numero di serie valvola	Klep serienr.
7 Dureté de l'eau à la sortie	Wasserhärte am Auslass	Dureza del agua de salida	Durezza dell'acqua in uscita	Hardheid uitgangswater
8 Taille de la bouteille	Behältergröße	Tamaño de la botella	Dimensioni del serbatoio	Tankgrootte
9 Taille du bac à sel	Solebehältergröße	Tamaño del depósito de sal	Capacità del serbatoio salamaia	Grootte pekkeltank
10 Réglages hydrauliques	Hydraulikeinstellungen	Configuración hidráulica	Impostazioni idrauliche	Hydraulische instellingen
11 Taille d'injecteur	Injektorgröße	Tamaño del inyector	Dimensioni iniettore	Injectorgrootte
12 DLFC	DLFC	DLFC	DLFC	DLFC
13 Numéro du contrôleur du débit de remplissage	Nummer des Ansaugratereglers	Número de programador de llenado	Numero del controller di riempimento	Vulling controllernummer
14 BLFC	BLFC	BLFC	BLFC	BLFC
15 Paramètres électriques	Elektrische Einstellungen	Configuración eléctrica	Impostazioni elettriche	Elektrische instellingen
16 Tension	Spannung	Tensión	Tensione	Spanning
17 Fréquence	Frequenz	Frecuencia	Frequenza	Frequentie
18 Puissance	Strom	Potencia	Alimentazione	Vermogen
19 Paramètres logiciels	Softwareeinstellungen	Configuración del software	Impostazioni software	Software-instellingen
20 Heure de régénération	Regenerationszeit	Hora de regeneración	Orario di rigenerazione	Regeneratietijd
21 Jour de la semaine	Wochentag	Día de la semana	Giorno della settimana	Dag van de week
22 Jours entre les régénérations	Tage zwischen Regen.	Días entre regen	Giorni tra una rigenerazione e l'altra	Dagen tussen regeneratie
23 Qté de sel par régén.	Salzmenge pro Regen.	Cant. de sal por regen.	Quantità di sale per ogni rigenerazione	Hoef. zout per regeneratie
24 Capacité du système	Systemkapazität	Capacidad del sistema	Capacità del sistema	Systeemcapaciteit
25 Dureté de l'eau en entrée	Eingangshärte	Dureza del agua de entrada	Durezza dell'acqua in entrata	Hardheid ingangswater
26 Cycle	Zyklus	Ciclo	Ciclo	Cyclus
27 Date	Datum	Fecha	Data	Datum
28 Description	Beschreibung	Descripción	Descrizione	Beschrijving
29 Nom	Name	Nombre	Nome	Naam
30 Signature	Unterschrift	Firma	Firma	Handtekening
No. PL		RU		
1 Ustawienia instalacji		Установочные настройки		
2 Nr instalacji		№ установки		
3 Data instalacji		Дата монтажа		
4 Typ żywicy		Тип ионообменной смолы		
5 Ilość żywicy		Объем ионообменной смолы		
6 Numer seryjny zaworu		Серийный № клапана		
7 Twardość wody na wylocie		Жесткость воды на выходе		
8 Wymiary zbiornika		Вместимость бака		
9 Wymiary zbiornika solanki		Вместимость солевого бака		
10 Ustawienia układu hydraulicznego		Гидравлические настройки		
11 Rozmiar dyszy wtryskowej		Размер инжектора		
12 DLFC		DLFC		
13 Numer sterownika napelniania		Номер контроллера заполнения		
14 BLFC		BLFC		
15 Ustawienia układu elektrycznego		Электрические настройки		
16 Napięcie		Напряжение		
17 Częstotliwość		Частота		
18 Moc		Мощность		
19 Ustawienia oprogramowania		Настройки программного обеспечения		
20 Godzina regeneracji		Длительность регенерации		
21 Dzień tygodnia		День недели		
22 Dni między regeneracjami		Количество дней между регенерациями		
23 Ilość soli do regeneracji		Количество соли на одну регенерацию		
24 Wydajność systemu		Ресурс системы		
25 Twardość wody na wlocie		Жесткость воды на входе		
26 Cykl		Цикл		
27 Data		Дата		
28 Opis		Описание		
29 Nazwisko		ФИО		
30 Podpis		Подпись		

1. Generalities



Caution:

Before handling the system, each user must read and understand the instructions in this document. The safety instructions must be observed. Retain this document for future reference.

1.1. Scope of the documentation

The documentation provides the information necessary for appropriate use of the system. It informs the user to ensure efficient execution of operation or maintenance procedures. This document is not aimed at the installer.

Visit our website <https://www.pentairaqueurope.com/product-finder/product-type/control-valves> to download the installer manual.

1.2. Release management

Release	Date	Authors	Description
A	07.03.2016	STF/FLA	First edition.
B	26.06.2018	BRY/FIM	Address change.
C	08.10.2019	STF	Corrections.

1.3. Manufacturer identifier, product

Manufacturer: Pentair International LLC
Avenue de Sevelin 18
1004 Lausanne
Switzerland

Product: 255 / LOGIX 740-760

1.4. Applicable norms

This product complies with the following guidelines:

- 2014/35/UE: Low Voltage Directive;
- 2006/42/EC: Machinery Directive;
- 2014/30/UE: Electromagnetic compatibility;
- 2011/65/EC: Restriction of use of certain hazardous substances in electrical and electronic equipment (RoHS). Meets the following technical standards.
- UNI EN ISO9001.

And meets the following technical standards:

- IEC/EN 60335-1;
- IEC 61010-1;
- EN 55014-1;
- EN 55014-2;
- EN 61000-3-2: 2006 + A1: 2009 + A2: 2009;
- EN 61000-3-3: 2008;
- EN 61000-6-2: 2005;
- N 61000-6-3: 2007 + A1: 2011;
- EN 61326-1.

1.5. Limitation of liability

Pentair Quality System EMEA products benefit, under specific conditions, from a manufacturer warranty that may be invoked by Pentair's direct customers. Users should contact the vendor of this product for applicable conditions and in case of a potential warranty claim. Pentair accepts no liability for equipment installed by the user upstream or downstream of Pentair products, as well as for process/production processes which are installed and connected around or even related to the installation. Disturbances, failures, direct or indirect damages that are caused by such equipment or processes are also excluded from the warranty. Pentair shall not accept any liability for any loss or damage of profits, revenues, use, production, or contracts, or for any indirect, special or consequential loss or damage whatsoever. Please refer to the Pentair List Price to know more about terms and conditions applicable to this product.

2. Safety

2.1. Serial label location

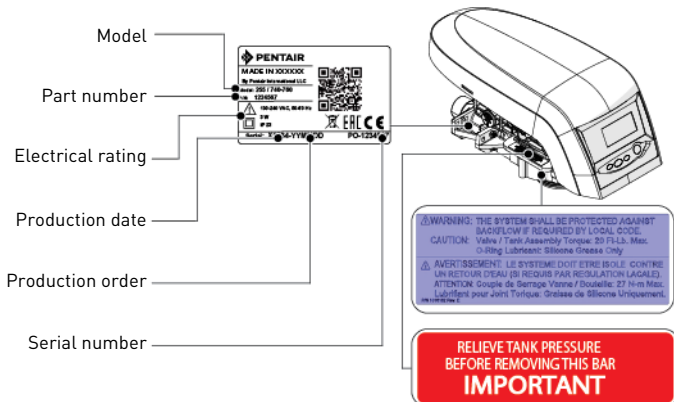

Note: Ensure that the serial label and the safety tags on the device are completely legible and clean. If necessary, replace them with new tags and put them in the same places.

2.2. Hazards

All the safety and protection instructions contained in this document must be observed in order to avoid serious or permanent injuries, damage to property or environmental pollution.

At the same time, any other legal regulations, accident prevention and environmental protection measures, as well as any recognized technical regulations relating to appropriate and risk-free methods of working which apply in the country and place of use of the device must be adhered to.

Any non-observation of the safety and protection rules, as well as any existing legal and technical regulations, will result in a risk of temporary or permanent injury, damage to property or environmental pollution.

2.2.1. Personnel



Caution: Only qualified and professional personnel, based on their training, experience and instruction as well as their knowledge of the regulations, the safety rules and operations performed, are authorized to carry out necessary work.

2.2.2. Material

To ensure proper system operation, observe the following points:

- do not remove the locking bar;
- be careful of electrical hazards due to the 230V/12V transformer;
- do not put your fingers in the product (moving parts and residual voltage).

2.3. Hygiene and sanitation

Contact your local dealer and ask for a sanitization treatment if the treated water has an off-taste or an unusual odor. It is strongly recommended to disinfect the system at least once a year.

3. Description

3.1. Technical specifications

Pressure: Hydrostatic: 20 bar, Working: 1.4 - 8.2 bar
 Water temperature: 2 - 38°C

3.2. Environmental conditions

- Maximum relative humidity 80% for temperatures up to 31°C decreasing linearly to 50% relative humidity at 40°C;
- main supply voltage fluctuations up to ±10% of the nominal voltage;
- temperature from 5°C to 40°C;
- indoor use only.

3.3. Description and components location

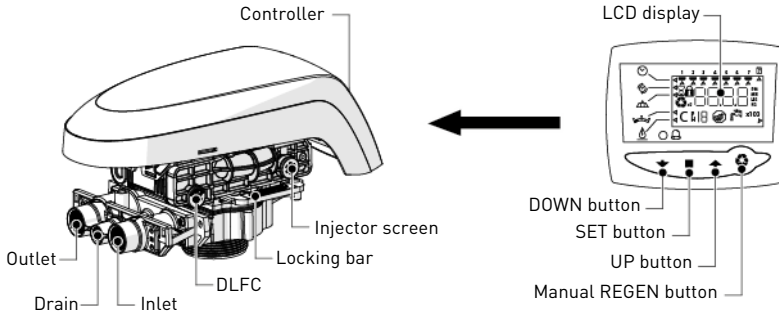

3.4. Bypassing

If the system is equipped with a bypass and if a problem occurs, turn the valves to bypass the system as shown in the picture below.

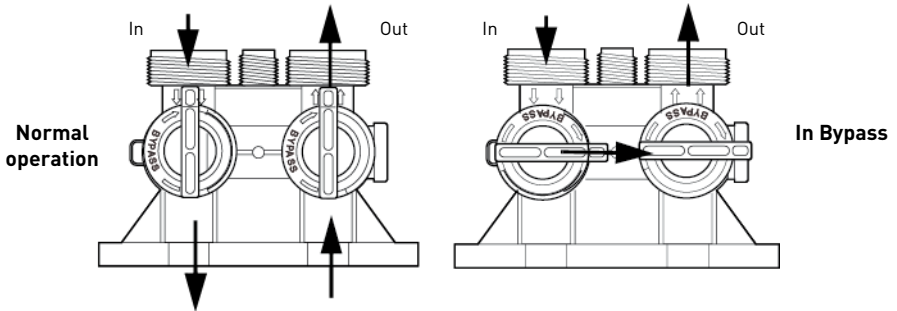

4. Programming



Note:

After 30 seconds without a button press, the unit returns to normal operation.

4.1. Basic programming



Note:

At any time, press to return to the home screen. Menus are displayed in a defined and incremental order.

Time setting and winter time - summer time change

- A** Press when the time of the day is displayed.
→ Time flashes.
- B** Adjust displayed time with and .
- C** Press to validate the selection and advance to the next parameter.

Day of week

- D** Press .
- Arrow flashes.
- E** Select displayed day with and .
- F** Press to validate the selection and advance to the next parameter.

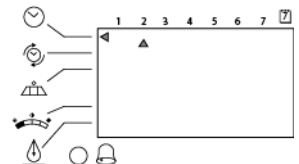
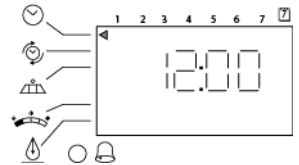

Regeneration time

- G** Press .
→ Regeneration time flashes.
- H** Adjust displayed time with and .
→ Default setting: 2:00am.
- I** Press to validate the selection and advance to the next parameter.

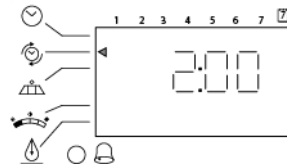

EN

The following steps appears after regeneration time, do not modify them :

- Days to regenerate (740 Time-clock controller only) →
- Calendar override (760 Demand controller only) →
- Estimated capacity →
- Amount of regenerant used per regeneration →
- Hardness (760 Demand controller only)

4.2. History

To access the recorded information, press simultaneously and when the controller is in service mode.

5. Operation

5.1. Recommendations

- Use only regenerate salts designed for water softening EN973;
- for optimal system operation, the use of clean salt free from impurities is recommended (for example salt pellets);
- do not use ice melt, block, or rock salts;
- the sanitizing process (both with liquid and electrochlorination) introduces chlorine elements which may reduce the life of the ion exchange resins. Refer to the technical guides for resins in common use, providing necessary checks on the system.

5.2. Manual regeneration

- Note:**
The unit returns to normal operation if no buttons are pressed within 30 seconds.

Immediate regeneration

- A** Press and hold for 5 seconds.
→ Regeneration icon displayed.
→ Camshaft starts rotating to cycle C1.

Immediate double regeneration

- B** When cycle C1 starts, press and hold for 5 seconds.
→ x2 icon displayed.
 Note: The second regeneration begins after current regeneration completed.

Manual delayed regeneration

- The regeneration will start on the scheduled date
- A** Press .
→ Regeneration icon flashes.

- Note:** To cancel: press again.

6. Maintenance

- Mandatory:**
Cleaning and maintenance shall take place at regular intervals in order to guarantee the proper functioning of the complete system, and be documented in the Maintenance record book.
- Mandatory:**
The maintenance and service operation must be done by qualified personnel only. Failure in respecting this may void the warranty.

7. Troubleshooting

Please follow this procedure for any technical support:

- A** Collect the required information for a technical assistance request.
→ Product identification (see 2.1. Serial label location, page 5 and Original settings, page 2);
→ Error number displayed on the controller;
- B** Contact your local dealer who installed this device (see contact details on last page).
→ Also call him if the water tastes salty, if the water is not softened or if there is no salt consumption.

1. Généralités



Attention: Avant de manipuler le système, chaque utilisateur doit lire et assimiler les instructions contenues dans le présent document. Les consignes de sécurité doivent être respectées. Conserver ce document pour référence ultérieure.

1.1. Champ d'application du document

La documentation contient les informations nécessaires à une utilisation appropriée du produit. Elle informe l'utilisateur afin d'assurer la bonne exécution des procédures de service et d'entretien. Ce document n'est pas destiné à l'installateur.

Visitez notre site Web sur <https://www.pentairaquaeurope.com/product-finder/product-type/control-valves> pour télécharger le manuel d'installation.

1.2. Gestion des versions

Version	Date	Auteurs	Description
A	07.03.2016	STF/FLA	Première édition.
B	26.06.2018	BRY/FIM	Changement d'adresse.
C	08.10.2019	STF	Corrections.

1.3. Identifiant du fabricant, produit

Fabricant : Pentair International LLC
Avenue de Sevelin 18
1004 Lausanne
Suisse

Produit : 255 / LOGIX 740-760

1.4. Normes applicables

Ce produit est conforme aux directives suivantes :

- 2006/42/CE : Directive relative aux machines ;
- 2014/35/UE : Directive « Basse tension » ;
- 2014/30/UE : Compatibilité électromagnétique ;
- 2011/65/CE : Restriction de l'utilisation de certaines substances dangereuses dans les équipements électriques et électroniques (RoHS) Conforme aux normes techniques suivantes.
- UNI EN ISO9001.

Et est conforme aux normes techniques suivantes :

- IEC/EN 60335-1 ;
- IEC 61010-1 ;
- EN 55014-1 ;
- EN 55014-2 ;
- EN 61000-3-2 : 2006 +A1 : 2009 + A2 : 2009
- EN 61000-3-3 : 2008
- EN 61000-6-2 : 2005
- EN 61000-6-3 : 2007 +A1 : 2011
- EN 61326-1.

1.5. Limitation de responsabilité

Les produits du système qualité Pentair EMEA bénéficient, sous certaines conditions, d'une garantie du fabricant qui peut être invoquée par les clients directs de Pentair. Les utilisateurs doivent contacter le vendeur de ce produit pour les conditions applicables et dans le cas d'une éventuelle demande en garantie. Pentair n'accepte aucune responsabilité pour tout équipement installé en amont ou en aval des produits Pentair ainsi que pour tout procédé ou processus de production installé et connecté autour de l'installation ou même seulement en lien avec celle-ci. Toute défaillance ou panne et tout dommage direct ou indirect résultant d'un tel équipement ou de tels processus, sont également exclus de la garantie. Pentair n'acceptera aucune responsabilité pour toute perte ou pour tout dommage affectant les profits, les revenus, l'utilisation, la production ou les contrats, ou pour toute perte ou tout dommage indirect, spécial ou conséquent, quel qu'en soit la nature. Veuillez consulter la grille tarifaire de Pentair pour en savoir plus sur les modalités et les conditions applicables au présent produit.

2. Sécurité

2.1. Emplacement de l'étiquette de série

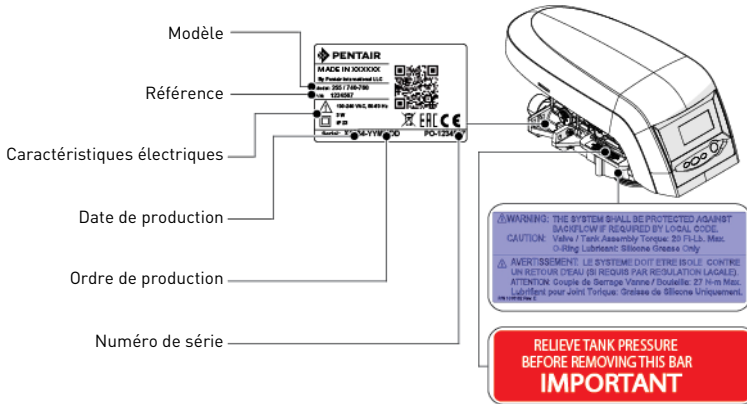

i Information: S'assurer que les étiquettes de sécurité sur l'appareil sont parfaitement lisibles et propres. Si nécessaire, les remplacer par de nouvelles étiquettes à disposer au même endroit.

2.2. Risques

Toutes les instructions de sécurité et de protection contenues dans ce document doivent être respectées afin d'éviter des blessures permanentes ou graves, des dommages matériels ou tout risque de pollution à l'environnement.

De même, toutes les autres réglementations et mesures de prévention des accidents et de protection de l'environnement, ainsi que toute réglementation technique reconnue relative aux méthodes de travail sûres et appropriées applicables dans le pays et sur le lieu d'utilisation de l'appareil doivent être respectées.

Toute infraction aux règles de sécurité et de protection ou à toute réglementation légale et technique existante comportera des risques de blessures temporaires ou permanentes, de dommages aux biens ou de pollution de l'environnement.

2.2.1. Personnel



Attention: Seuls les membres du personnel qualifiés et professionnellement formés sont autorisés à exécuter les opérations requises, en fonction de leur formation, de leur expérience, de leur instruction et de leur connaissance des règles de sécurité et des opérations à réaliser.

2.2.2. Matériau

Afin d'assurer le bon fonctionnement du système, tenir compte des points suivants :

- Ne pas retirer le levier de blocage.
- Prendre garde aux dangers électriques liés à la présence du transformateur 230V/12V.
- Ne pas mettre vos doigts dans le produit (pièces mobiles et tension résiduelle).

2.3. Hygiène et assainissement

Contactez votre revendeur et demandez un traitement de désinfection si l'eau traitée a un mauvais goût ou une odeur inhabituelle. Il est fortement recommandé de désinfecter le système au moins une fois par an.

3. Description

3.1. Spécifications Techniques

Pression:hydrostatique : 20 bar ; Service : 1,4 - 8;2 bar
Température de l'eau:de 2 à 38 °C (de 35 à 100 °F)

3.2. Conditions environnementales

- Humidité relative maximale de 80 % pour des températures allant jusqu'à 31 °C décroissant linéairement à 50 % d'humidité relative à 40 °C.
- Variations de la tension d'alimentation au secteur de ± 10% de la tension nominale.
- Pour utilisation en intérieur uniquement
- Température de 5 °C à 40 °C.

3.3. Description et emplacement des composants

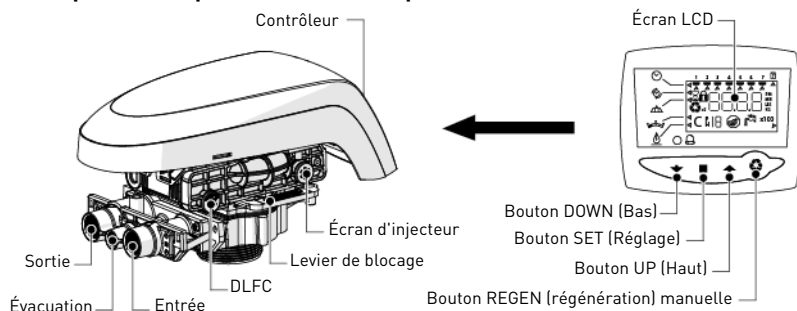

3.4. Dérivation

Si le système est équipé d'une dérivation et si un problème survient, faire tourner les vannes afin de contourner le système, comme il lustré dans l'image ci-dessous.

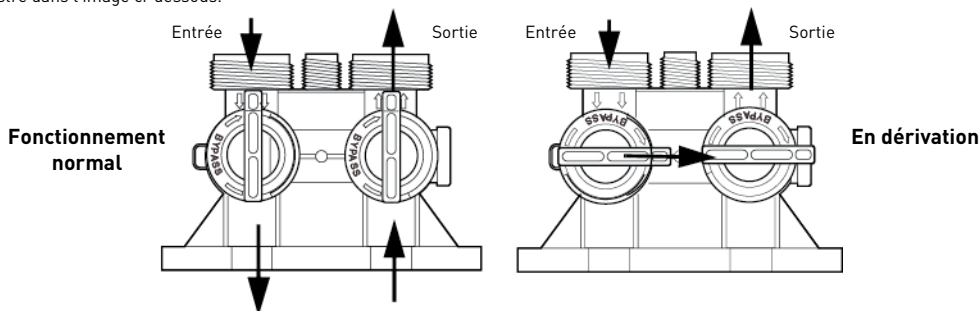

4. Programmation



Information: Après 30 secondes sans pression de bouton, l'appareil reprend son fonctionnement normal.

4.1. Programmation de base



Information: Appuyer à tout moment sur pour retourner sur l'écran d'accueil. Les menus sont affichés dans un ordre préétabli et par incréments.

Réglage de l'heure et changement heure d'hiver / heure d'été



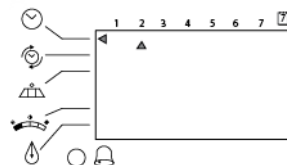
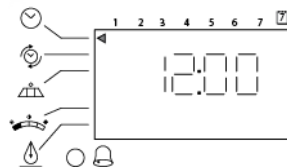

- Appuyer sur lorsque l'heure de la journée est affichée.
→ L'heure clignote.
- Ajuster l'heure affichée avec et .
- Appuyer sur pour valider la sélection et passer au paramètre suivant.

Jour de la semaine

- Appuyer sur .
- La flèche clignote.
- Sélectionner le jour affiché avec et .
- Appuyer sur pour valider la sélection et passer au paramètre suivant.



Temps de régénération

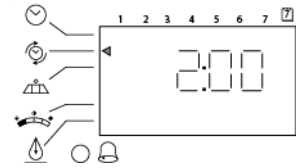

- G** Appuyer sur  .
→ Le temps de régénération clignote.
- H** Ajuster l'heure affichée avec  et  .
→ Réglage par défaut : 2h00
- I** Appuyer sur  pour valider la sélection et passer au paramètre suivant.



Les étapes suivantes apparaissent après un temps de régénération : ne pas les modifier :

-  **Jours requis pour la régénération (régulateur chronométrique 740 seulement)** →
- Forçage calendaire (régulateur 760 sur demande seulement)** →
- Capacité estimée** →
- Quantité de régénérant utilisée par régénération** →
- Dureté (régulateur 760 sur demande seulement)**

4.2. Historique

Pour accéder à l'information enregistrée, appuyer simultanément sur  et  quand le contrôleur est en mode service.

5. Fonctionnement

5.1. Recommandations

- Utiliser seulement des sels de régénération conçus pour les adoucisseurs d'eau EN973 ;
- Pour un fonctionnement optimal du système, l'utilisation de sel propre et sans impuretés est recommandée (des pastilles de sels par exemple) ;
- Ne pas utiliser de sel de fonte de glace, de blocs de sel ou de sels de roche ;
- Le processus de désinfection (à la fois liquide et par électrochloration) introduit des éléments de chlore qui peuvent réduire la durée de vie des résines d'échange d'ions. Se reporter aux guides techniques pour les résines en usage commun, en fournissant les contrôles nécessaires sur le système.

5.2. Régénération manuelle



Information: L'appareil retourne en fonctionnement normal si aucune touche n'est enfoncée pendant 30 secondes.

Régénération immédiate

- A** Appuyer sans relâcher sur  pendant 5 secondes.
→ Icône de régénération affichée.
→ L'arbre à cames commence à tourner pour passer au cycle C1.

Double régénération immédiate

- B** Quand le cycle C1 commence, appuyer sans relâcher sur  pendant 5 secondes.
→ Icône x2 affichée.
- Information:**
La deuxième régénération commence après que la régénération en cours soit terminée.

Régénération manuelle reportée

- La régénération commencera à l'heure programmée.
- A** Appuyer sur  .
→ L'icône de régénération clignote.



Information:
Pour annuler, appuyer de nouveau sur .

6. Maintenance



Obligation: Le nettoyage et la maintenance auront lieu à des intervalles réguliers afin de garantir le bon fonctionnement du système complet et ils seront documentés dans le registre de Maintenance.



Obligation: Les opérations de maintenance et d'assistance doivent être réalisées exclusivement par du personnel qualifié. Le non-respect de cette consigne peut annuler la garantie.

7. Dépannage

Suivre cette procédure pour toute assistance technique :

- A** Recueillir les informations nécessaires à une demande d'assistance technique.
→ Identification du produit (voir 2.1. Emplacement de l'étiquette de série, page 9 et Original settings, page 2) ;
→ Numéro d'erreur affiché sur le contrôleur ;
- B** Contacter votre revendeur local qui a installé ce dispositif (voir les coordonnées en dernière page).
→ L'appeler aussi si l'eau a un goût salé, n'est pas adoucie ou en l'absence de consommation de sel.

1. Allgemeines



Achtung: Vor jeglicher Verwendung dieses Systems muss jeder Benutzer die Anweisungen in diesem Dokument gelesen und verstanden haben. Die Sicherheitsanweisungen müssen beachtet werden. Bewahren Sie dieses Dokument als künftige Referenz auf.

1.1. Umfang der Dokumentation

Die Dokumentation beinhaltet notwendige Informationen für die sachgerechte Nutzung des Systems. Sie enthält Benutzerinformationen zur Gewährleistung effizienter Betriebs- und Wartungsverfahren. Dieses Dokument ist nicht für den Installateur vorgesehen.

Besuchen Sie unsere Website <https://www.pentairaquaeurope.com/product-finder/product-type/control-valves>, um das Installationshandbuch herunterzuladen.

1.2. Versionsverwaltung

Version	Datum	Autoren	Beschreibung
A	07.03.2016	STF/FLA	Erste Ausgabe.
B	26.06.2018	BRY/FIM	Adressänderung.
C	08.10.2019	STF	Korrekturen.

1.3. Herstellerkennzeichnung, Produkt

Hersteller: Pentair International LLC
Avenue de Sevelin 18
1004 Lausanne
Schweiz

Produkt: 255 / LOGIX 740-760

1.4. Anwendbare Normen

Dieses Produkt entspricht folgenden Richtlinien:

- 2006/42/EG: Maschinenrichtlinie;
- 2014/35/UE: Niederspannungsrichtlinie;
- 2014/30/UE: Elektromagnetische Verträglichkeit;
- 2011/65/EG: Nutzungseinschränkung für bestimmte Gefahrenstoffe in elektrischen und elektronischen Anlagen (RoHS). Entspricht den folgenden technischen Normen
- UNI EN ISO9001.

Und entspricht den folgenden technischen Normen:

- IEC/EN 60335-1;
- IEC 61010-1;
- EN 55014-1;
- EN 55014-2;
- EN 61000-3-2: 2006 + A1: 2009 + A2: 2009;
- EN 61000-3-3: 2008;
- EN 61000-6-2: 2005;
- N 61000-6-3: 2007 + A1: 2011;
- EN 61326-1.

1.5. Haftungsbeschränkung

Pentair Quality System EMEA-Produkte profitieren unter bestimmten Voraussetzungen von einer Herstellergarantie für Pentair Direktkunden. Benutzer müssen sich an den Händler für dieses Produkt wenden, um die anwendbare Gewährleistung zu erhalten oder Gewährleistungsansprüche geltend zu machen. Pentair lehnt jede Haftung für sämtliche Geräte ab, die durch den Benutzer vor- oder nachgelagert in Verbindung mit Pentair-Produkten installiert werden. Weiterhin wird jede Haftung für Prozess-/Produktionsprozesse abgelehnt, die im Installationsbereich oder in Bereichen, die mit diesem in Verbindung stehen installiert werden. Störungen, Fehlfunktionen, direkte oder indirekte Schäden, die durch solche Geräte oder Prozesse entstehen, sind ebenfalls aus der Gewährleistung ausgeschlossen. Pentair übernimmt keinerlei Haftung für jegliche Verluste oder Schäden in Bezug auf entgangene Gewinne, Einnahmen, Nutzung, Produktion oder Verträge oder jegliche indirekte, besondere Schäden, Folgeschäden oder sonstige Schäden. Weitere Informationen zu den für dieses Produkt geltenden Allgemeinen Geschäftsbedingungen finden Sie in der Pentair Preisliste.

2. Sicherheit

2.1. Position des Typenschilds

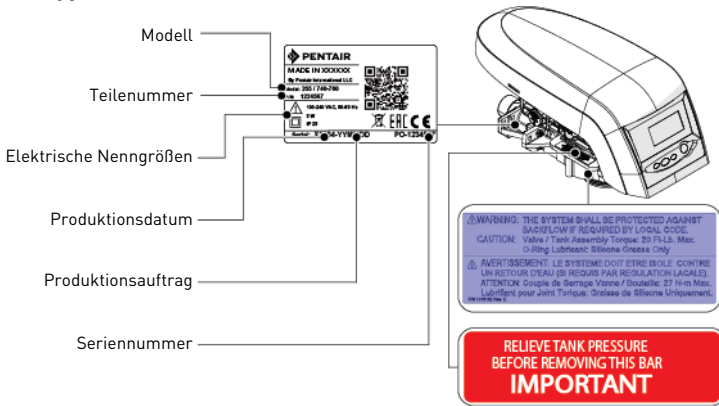

Information: Stellen Sie sicher, dass Typenschild und Sicherheitsschilder am Gerät sauber und vollständig lesbar sind. Wenn erforderlich, ersetzen Sie sie durch neue Schilder an derselben Stelle.

2.2. Gefahren

Sämtliche in diesem Dokument enthaltenen Sicherheits- und Schutzanweisungen müssen beachtet werden, um ernsthafte Verletzungen oder bleibende Personenschäden sowie Sachschäden oder Umweltschäden zu vermeiden. Gleichzeitig müssen sämtliche weiteren gesetzlichen Bestimmungen, Unfall- und Umweltschutzmaßnahmen sowie sämtliche anerkannten technischen Bestimmungen in Verbindung mit geeigneten und risikofreien Arbeitsverfahren, die im jeweiligen Nutzungsland und -ort des Geräts gelten, beachtet werden. Jede Nichtbeachtung von Sicherheits- und Schutzvorschriften sowie jeglicher bestehender gesetzlicher und technischer Vorschriften führt zu einer Gefahr für Verletzungen und bleibende Personenschäden sowie für Sach- und Umweltschäden.

2.2.1. Personal

Achtung: Nur qualifiziertes, ausreichend geschultes und erfahrenes Fachpersonal mit Kenntnis der Bestimmungen, Sicherheits- und Betriebsvorschriften darf die erforderlichen Arbeiten durchführen.

2.2.2. Material

- Beachten Sie die folgenden Punkte, um einen sachgemäßen Systembetrieb sicherzustellen:
- Entfernen Sie nicht die Sicherheitsverriegelung.
 - Vorsicht vor elektrischen Gefahren durch den 230 V/12 V Transformator.
 - Greifen Sie nicht mit den Fingern in das Produkt (Gefahr durch bewegliche Teile und Restspannung).

2.3. Hygiene und Desinfektion

Wenden Sie sich an Ihren Händler vor Ort, um eine Desinfektion durchzuführen, wenn das aufbereitete Wasser Geschmacks- oder Geruchsveränderungen aufweist. Es wird dringend empfohlen, das System mindestens einmal jährlich zu desinfizieren.

3. Beschreibung

3.1. Technische Daten

Hydrostatischer:Druck: 20 Bar; Betriebsdruck: 1,4 - 8,2 Bar
 Wassertemperatur:2 - 38°C

3.2. Umgebungsbedingungen

- Maximale relative Luftfeuchtigkeit 80% für Temperaturen bis 31°C lineare Erhöhung auf 50% relative Luftfeuchtigkeit bei 40°C.
- Fluktuationen der Versorgungsspannung bis ±10% der Nennspannung.
- Nur für die Verwendung in Innenräumen.
- Temperatur von 5°C bis 40°C.

3.3. Beschreibung und Position der Komponenten

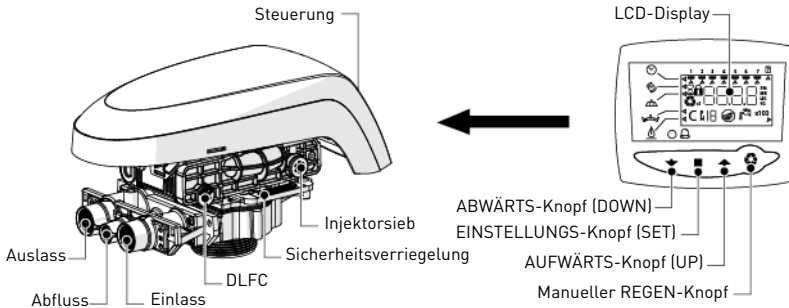

3.4. Bypass

Wenn das System mit einem Bypass ausgestattet ist und ein Problem auftritt, stellen Sie die Ventile so ein, dass das System umgangen wird, wie in der nachstehenden Abbildung dargestellt.

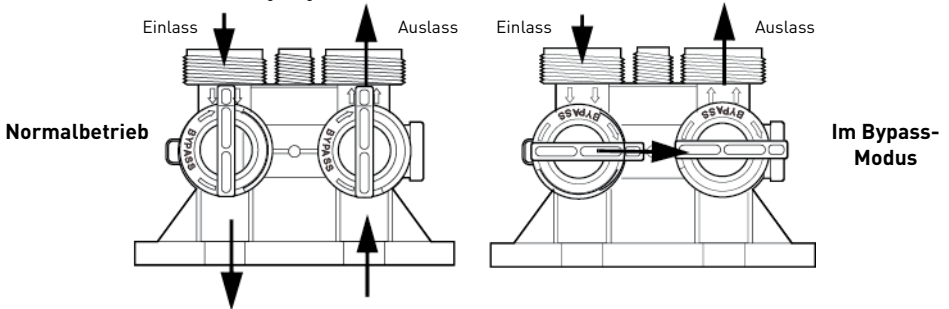

4. Programmierung

Information: Nach 30 Sekunden ohne Betätigung einer Taste kehrt die Einheit in den Normalbetrieb zurück.

4.1. Basisprogrammierung

Information: Mithilfe von können Sie von jeder beliebigen Stelle aus zum Startbildschirm zurückkehren. Die Menüs werden in einer festgelegten Reihenfolge schrittweise angezeigt.

Zeiteinstellung und Wechsel von Winter- und Sommerzeit

- A** Drücken Sie , wenn die Tageszeit angezeigt wird.
→ Die Zeitanzeige blinkt.
- B** Stellen Sie die angezeigte Zeit mithilfe von und ein.
- C** Drücken Sie , um die Auswahl zu bestätigen und mit dem nächsten Parameter fortzufahren.

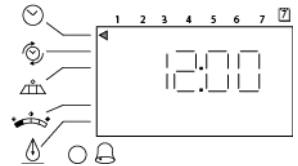



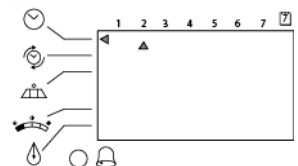

Wochentag

- D** Drücken Sie .
→ Der Pfeil blinkt.
- E** Wählen Sie den Tag mithilfe von und aus.
- F** Drücken Sie , um die Auswahl zu bestätigen und mit dem nächsten Parameter fortzufahren.



Regenerationszeit

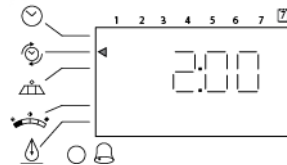

- G** Drücken Sie  .
→ Die Anzeige der Regenerationszeit blinkt.
- H** Stellen Sie die angezeigte Zeit mithilfe von  und  ein.
→ Standardeinstellung: 2:00 Uhr (am).
- I** Drücken Sie  , um die Auswahl zu bestätigen und mit dem nächsten Parameter fortzufahren.



Die folgenden Angaben werden nach der Regenerationszeit angezeigt. Ändern Sie diese Angaben nicht:

- Regenerationstage (nur für Steuerungseinheit 740 mit Timer) →
- Kalender außer Kraft setzen (nur bei On-Demand-Steuerung Pro Regeneration verwendetes Regenerationsmittel →)
- Voraussichtliche Kapazität →
- Härte (nur bei On-Demand-Steuerung 760)

4.2. Verlauf

Um auf die gespeicherten Informationen zuzugreifen, drücken Sie gleichzeitig  und  , wenn sich die Steuerung im Service-Modus befindet.

5. Betrieb

5.1. Empfehlungen

- Verwenden Sie Regenerationsmittel gemäß EN973;
- Für einen optimalen Systembetrieb wird die Verwendung reiner Salze empfohlen (zum Beispiel Salzpellets);
- Verwenden Sie kein aus Eisschmelze gewonnenes Salz, Block- oder Steinsalz;
- Während des Desinfektionsvorgangs (sowohl bei Flüssig- als auch bei Elektrochlorung) werden Chlorelemente freigesetzt werden, welche die Lebensdauer des Ionenaustausch-Harzes reduzieren können. Beachten Sie die technischen Informationen für allgemein verwendete Harze, um die erforderlichen Systemprüfungen durchzuführen.

5.2. Manuelle Regeneration



Information: Die Einheit kehrt in den Normalbetrieb zurück, wenn 30 Sekunden lang keine Tasten gedrückt werden.

Sofortige Regeneration

- A** Drücken und halten Sie  5 Sekunden lang.
→ Das Regenerationssymbol wird angezeigt.
→ Die Nockenwelle wird zur Zyklusposition C1 gedreht.

Sofortige zweifache Regeneration

- B** Wenn der Zyklus C1 beginnt, drücken und halten Sie  5 Sekunden lang.
→ Das x2-Symbol wird angezeigt.



Information:

Die zweite Regeneration beginnt, nachdem die aktuelle Regeneration abgeschlossen ist.

Manuelle zeitverzögerte Regeneration

→ Die Regeneration beginnt am eingestellten Datum

- A** Drücken Sie  .
→ Das Regenerationssymbol blinkt.



Information: Zum Abbrechen: drücken Sie  erneut.

6. Wartung



Verpflichtung: Reinigung und Wartung müssen in regelmäßigen Intervallen erfolgen, um eine ordnungsgemäße Funktion des gesamten Systems zu gewährleisten, und in den Wartungsaufzeichnungen dokumentiert werden.



Verpflichtung: Instandhaltungs- und Wartungsarbeiten dürfen nur von qualifiziertem Personal durchgeführt werden. Andernfalls kann die Garantie erlöschen.

7. Fehlersuche

Bitte halten Sie sich bei Supportanfragen an dieses Verfahren:

- A** Halten Sie alle für eine Support-Anfrage erforderlichen Informationen bereit.
→ Produktbezeichnung (siehe 2.1. Position des Typenschilds, Seite 13 und Original settings, Seite 2;
→ An der Steuerung angezeigte Fehlernummer;
- B** Kontaktieren Sie Ihren Händler vor Ort, der das Gerät installiert hat (siehe Kontaktdetails auf der letzten Seite);
→ Kontaktieren Sie diesen ebenfalls, wenn das Wasser einen salzigen Geschmack annimmt, es nicht enthärtet wird oder kein Salz verbraucht wird.

1. Cuestiones generales



Atención: Antes de manejar el sistema, el usuario deberá leer y comprender las instrucciones incluidas en este documento. Deben respetarse las instrucciones de seguridad. Conserve este documento para consultas futuras.

1.1. Alcance de la documentación

La documentación proporciona la información necesaria para el uso correcto del sistema. Informa al usuario para garantizar una ejecución eficaz de los procesos de funcionamiento o mantenimiento. Este documento no va destinado al instalador.

Visite nuestra página web <https://www.pentairaquaeurope.com/product-finder/product-type/control-valves> para descargar el manual del instalador.

1.2. Gestión de versiones

Versión	Fecha	Autores	Descripción
A	07.03.2016	STF/FLA	Primera edición.
B	26.06.2018	BRY/FIM	Cambio de dirección.
C	08.10.2019	STF	Correcciones.

1.3. Identificador de fabricante, producto

Fabricante: Pentair International LLC
Avenue de Sevelin 18
1004 Lausanne
Suiza

Producto: 255 / LOGIX 740-760

1.4. Normas aplicables

Este producto cumple las directrices siguientes:

- 2006/42/EC: Directiva en materia de maquinaria;
- 2014/35/UE: Directiva en materia de baja tensión;
- 2014/30/UE: Compatibilidad electromagnética;
- 2011/65/EC: Restricción del uso de ciertas sustancias peligrosas en equipos eléctricos y electrónicos (RoHS). Cumple los estándares técnicos siguientes.
- UNI EN ISO9001.

Y cumple los estándares técnicos siguientes:

- IEC/EN 60335-1;
- IEC 61010-1;
- EN 55014-1;
- EN 55014-2;
- EN 61000-3-2: 2006 + A1: 2009 + A2: 2009;
- EN 61000-3-3: 2008;
- EN 61000-6-2: 2005;
- N 61000-6-3: 2007 + A1: 2011;
- EN 61326-1.

1.5. Límite de responsabilidad

Los productos Pentair Quality System EMEA están cubiertos, en determinadas condiciones por una garantía del fabricante que puede ser invocada por los clientes directos de Pentair. Los usuarios deberían ponerse en contacto con el distribuidor de este producto para conocer las condiciones aplicables y en el supuesto de una potencial reclamación dentro de la garantía. Pentair declina toda responsabilidad en caso de equipo instalado por el usuario en secciones anteriores o posteriores al punto de instalación de los productos Pentair, así como en caso de procesos/procesos de producción instalados y conectados en torno a la instalación o relacionados de algún modo con ella. Las perturbaciones, los fallos o los daños directos o indirectos provocados por dichos equipos o procesos también quedan excluidos de la garantía. Asimismo, Pentair declina toda responsabilidad por cualquier daño o pérdida de beneficios, ingresos, uso, producción o contratos o por cualquier pérdida o daño indirecto, especial o emergente que pudiera tener lugar. Consulte la lista de precios de Pentair para conocer información adicional sobre los términos y condiciones aplicables a este producto.

3.3. Descripción y ubicación de los componentes

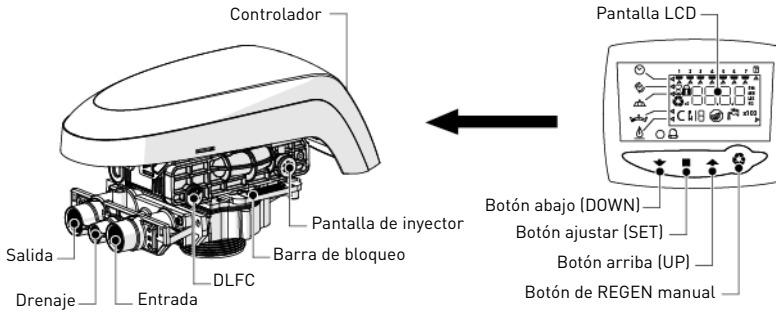

3.4. Uso de derivaciones

Si el sistema está equipado con una derivación y ocurre un problema, gire las válvulas para derivar el sistema, tal y como se indica en la imagen siguiente.

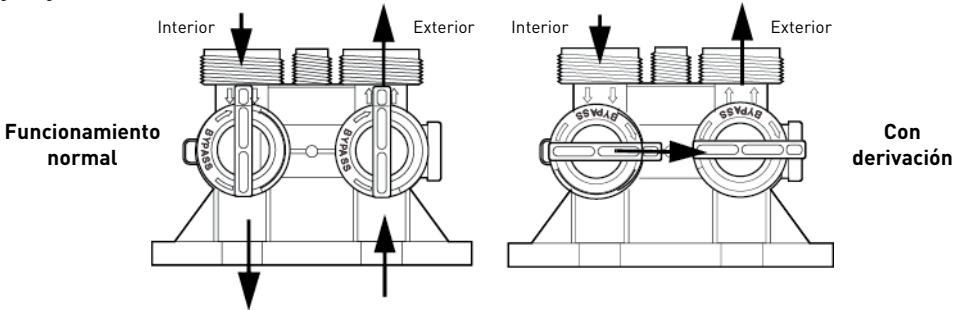

4. Programación



Información: Al transcurrir 30 segundos desde la última pulsación de botón, la unidad regresa a un funcionamiento normal.

4.1. Programación básica



Información: En cualquier momento, pulse para volver a la pantalla de inicio. Los menús se muestran en un orden incremental definido.

Ajuste de tiempo y cambio de horario de invierno a horario de verano

- A** Pulse cuando se muestre la hora del día.
→ La hora parpadea.
- B** Ajuste la hora mostrada con y .
- C** Pulse para validar la selección y avanzar al parámetro siguiente.

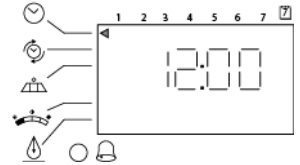

Día de la semana

- D** Pulse .
- La flecha parpadea.
- E** Seleccione el día mostrado con y .
- F** Pulse para validar la selección y avanzar al parámetro siguiente.

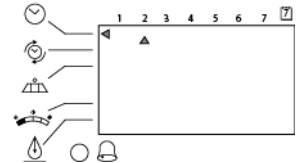

Hora de regeneración

- G** Pulse .
→ La hora de la regeneración parpadea.
- H** Ajuste la hora mostrada con y .
→ Configuración predeterminada: 2:00 AM.
- I** Pulse para validar la selección y avanzar al parámetro siguiente.

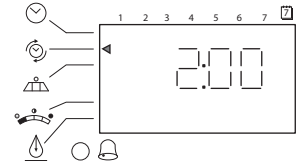

- Los pasos siguientes aparecen tras la hora de regeneración, no los modifique:
- Días para regenerar (solo controlador de hora-reloj 740)** → **Cantidad de regenerador utilizado por regeneración** → **Dureza (solo controlador a demanda 760)**
- Anulación de calendario (solo controlador a demanda 760)** → **de regenerador utilizado por regeneración** → **Dureza (solo controlador a demanda 760)**
- Capacidad estimada** → **de regenerador utilizado por regeneración** → **Dureza (solo controlador a demanda 760)**

4.2. Historial

Para acceder a información registrada, pulse y de forma simultánea cuando el controlador se encuentra en modo servicio.

5. Funcionamiento

5.1. Recomendaciones

- Utilice únicamente sales de regeneración diseñadas específicamente para el ablandamiento del agua según EN973;
- Para un funcionamiento óptimo del sistema, se recomienda el uso de sal limpia y libre de impurezas (por ejemplo, sal en pellets).
- No use sal para hielo y nieve, sal en bloques o rocas.
- El proceso de desinfección (tanto con líquido como con electro-cloración) puede introducir compuestos clorados que pueden reducir la vida útil de las resinas intercambiadoras de iones. Consulte las guías técnicas para conocer las resinas de uso común, para realizar las comprobaciones necesarias en el sistema.

5.2. Regeneración manual



Información: La unidad regresa a su funcionamiento normal si no se pulsan botones en el plazo de 30 segundos.

Regeneración inmediata

- A** Pulse y mantenga pulsada durante 5 segundos.
→ Se muestra el icono de regeneración.
→ El árbol de levas empieza a girar hasta el ciclo C1.

Regeneración doble inmediata

- B** Cuando se inicia el ciclo C1, pulse y mantenga pulsada durante 5 segundos.
→ Se muestra el icono x2.
- Información:**
Se inicia la segunda regeneración cuando finalice la regeneración actual.

Regeneración manual demorada

- La regeneración se iniciará en la fecha programada.
- A** Pulse .
→ El icono de regeneración parpadea.



Información:

Para cancelar: pulse de nuevo.

6. Mantenimiento



Obligatorio: La limpieza y el mantenimiento tendrán lugar a intervalos regulares para garantizar el correcto funcionamiento del sistema al completo y se documentará en el libro de registro de mantenimiento.



Obligatorio: Las operaciones de mantenimiento y servicio solo las puede realizar personal cualificado. Si no se respeta esta norma la garantía puede quedar anulada.

7. Resolución de problemas

Siga este procedimiento para solicitar asistencia técnica:

- A** Recopilar la información necesaria para una solicitud de asistencia técnica.
→ Identificación del producto (véase 2.1. Ubicación de la etiqueta serie, página 17 y Original settings, página 2);
→ Número de error mostrado en el controlador;
- B** Contacte con el distribuidor local encargado de instalar este dispositivo (véase datos de contacto en la última página).
→ También deberá llamarle si el agua tiene un sabor salado, si el agua no se ha ablandado o si no se produce consumo de sal.

1. Generalità



Attenzione: Prima di manipolare il sistema, l'utente deve leggere e comprendere le istruzioni riportate in questo documento. Rispettare le prescrizioni di sicurezza. Conservare il presente documento per futura consultazione.

1.1. Finalità della documentazione

La documentazione fornisce le informazioni necessarie all'utilizzo corretto del sistema e informa l'utente sulle procedure d'uso e manutenzione. Questo documento non è destinato agli installatori.

Visitare il nostro sito Web all'indirizzo <https://www.pentairaquaeurope.com/product-finder/product-type/control-valves> per scaricare il manuale del programma di installazione.

1.2. Gestione delle versioni

Versione	Data	Autori	Descrizione
A	07.03.2016	STF/FLA	Prima edizione.
B	26.06.2018	BRY/FIM	Cambio di indirizzo.
C	08.10.2019	STF	Correzioni.

1.3. Identificativo costruttore, prodotto

Costruttore: Pentair International LLC
Avenue de Sevelin 18
1004 Lausanne
Svizzera

Prodotto: 255 / LOGIX 740-760

1.4. Norme applicabili

Questo prodotto è conforme ai regolamenti che seguono:

- 2006/42/EC: Direttiva macchine;
- 2014/35/UE: Direttiva bassa tensione;
- 2014/30/UE: Direttiva sulla compatibilità elettromagnetica;
- 2011/65/EC: Restrizione dell'uso di determinate sostanze pericolose nelle apparecchiature elettriche ed elettroniche (RoHS).
- UNI EN ISO9001.

E risponde ai seguenti standard tecnici:

- IEC/EN 60335-1;
- IEC 61010-1;
- EN 55014-1;
- EN 55014-2;
- EN 61000-3-2: 2006 + A1: 2009 + A2: 2009;
- EN 61000-3-3: 2008;
- EN 61000-6-2: 2005;
- N 61000-6-3: 2007 + A1: 2011;
- EN 61326-1.

1.5. Limitazione di responsabilità

I prodotti Pentair Quality System EMEA sono correlati da una garanzia del costruttore che, a determinate condizioni, può essere fatta valere dai clienti diretti di Pentair. Per le condizioni applicabili e in caso di reclamo in garanzia, gli utilizzatori dovrebbero contattare il fornitore di questo prodotto. Pentair non si assume responsabilità per le apparecchiature installate dall'utente a monte o a valle dei prodotti Pentair né per i processi di produzione circostanti l'installazione o a questa legati. Dalla garanzia sono esclusi anche malfunzionamenti, guasti e danni diretti o indiretti provocati da tali apparecchiature o processi. Pentair non si assume alcuna responsabilità per perdite di profitti, ricavi, uso, produzione, contratti o di qualunque altro tipo né per danni indiretti, speciali o consequenziali di qualsivoglia genere. Per ulteriori informazioni sui termini e le condizioni applicabili a questo prodotto, fare riferimento al Listino Pentair.

2. Sicurezza

2.1. Posizione dell'etichetta con il numero di serie

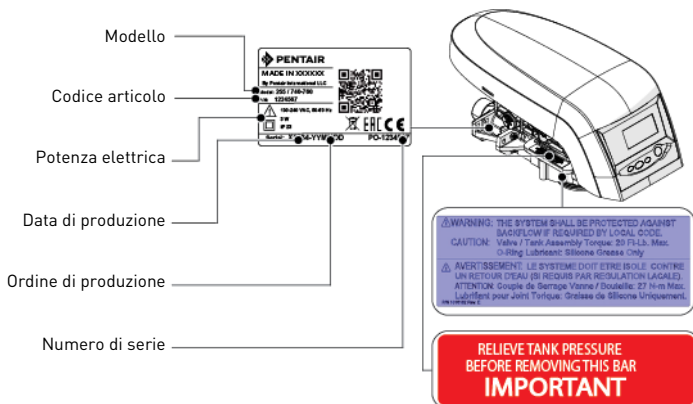

Informazione: Accertarsi che l'etichetta con il numero di serie e le etichette di sicurezza sul dispositivo siano pulite e completamente leggibili. Se necessario, sostituirle con etichette nuove e collocarle nelle medesime posizioni.

2.2. Pericoli

Rispettare tutte le istruzioni di sicurezza e le misure di protezione contenute in questo documento, in modo da evitare lesioni gravi o permanenti, danni alle cose o inquinamento ambientale.

Agire nel rispetto dei regolamenti di legge, delle misure di prevenzione degli incidenti e di protezione ambientale e dei regolamenti tecnici riconosciuti relativi ai metodi di lavoro sicuri applicabili nel paese e nel luogo di utilizzo del dispositivo.

La mancata osservanza delle regole di sicurezza, delle misure di protezione o dei regolamenti tecnici e di legge esistenti comporta un rischio di lesioni temporanee o permanenti, danni alle cose o inquinamento ambientale.

2.2.1. Personale



Attenzione: I lavori necessari devono essere effettuati solo da professionisti qualificati, a conoscenza dei regolamenti, delle regole di sicurezza e delle operazioni da eseguire e in possesso dei necessari requisiti in termini di formazione, esperienza e istruzione.

2.2.2. Materiale

Per assicurare il corretto funzionamento del sistema, rispettare le seguenti indicazioni:

- Non rimuovere la barra di bloccaggio.
- Prestare attenzione ai pericoli elettrici legati al trasformatore 230/12 V.
- Non introdurre le dita all'interno del prodotto (parti in movimento e tensioni residue).

2.3. Igiene e sanificazione

Se l'acqua trattata ha un gusto o un odore inusuale, rivolgersi al rivenditore di zona e richiedere un trattamento di sanificazione. Si consiglia vivamente di disinfettare il sistema almeno una volta all'anno.

3. Descrizione

3.1. Specifiche tecniche

Pressione:Idrostatica: 20 bar; Di lavoro: 1,4 - 8,2 bar
 Temperatura dell'acqua:2 - 38 °C

3.2. Condizioni ambientali

- 80% di massima umidità relativa per temperature fino a 31 °C decrescente in modo lineare al 50% di umidità relativa a 40 °C.
- Fluttuazioni della tensione di alimentazione fino a $\pm 10\%$ della tensione nominale.
- Utilizzo solo in ambiente interno.
- Temperatura da 5 a 40 °C.

3.3. Descrizione e posizione dei componenti

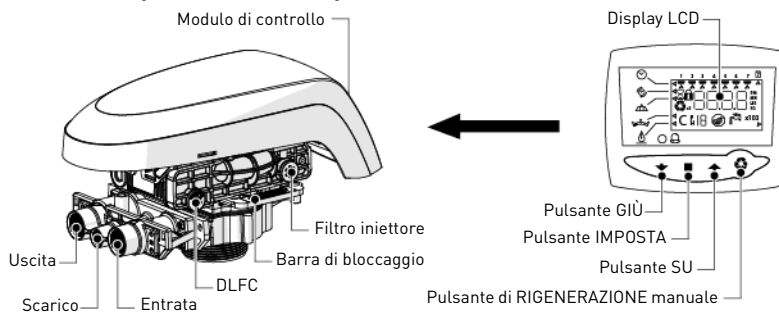

3.4. Bypass

Se il sistema è dotato di un bypass e si verifica un problema, agire sulle valvole per bypassare il sistema come illustrato nella figura che segue.

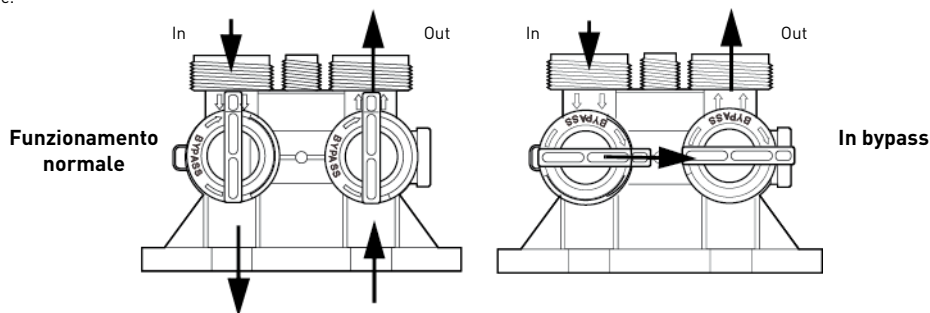

4. Programmazione



Informazione: Se non si preme alcun pulsante per 30 secondi, l'unità torna al normale funzionamento.

4.1. Programmazione di base



Informazione: In qualunque momento, premere per tornare alla schermata iniziale. I menu vengono visualizzati in ordine definito e incrementale.

Impostazione dell'ora e dell'ora legale



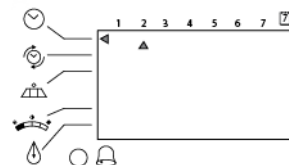
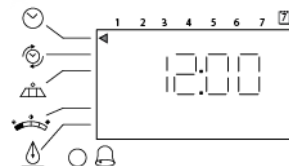

- A** Premere quando viene visualizzata l'ora del giorno.
→ Le cifre lampeggiano.
- B** Regolare l'orario visualizzato con e .
- C** Premere per confermare la selezione e passare al parametro successivo.

Giorno della settimana

- D** Premere .
- La freccia lampeggia.
- E** Selezionare il giorno con e .
- F** Premere per confermare la selezione e passare al parametro successivo.



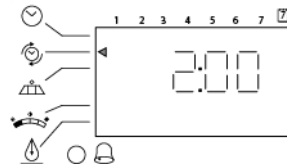

Orario di rigenerazione

- G** Premere  .
→ L'ora di rigenerazione lampeggia.
- H** Regolare l'orario visualizzato con  e  .
→ Valore di default: 2:00 am.
- I** Premere  per confermare la selezione e passare al parametro successivo.



Dopo l'ora di rigenerazione, vengono visualizzati i parametri che seguono (non modificarli):
 Frequenza di rigenerazione (solo timer cronometrici 740) →
 Override del calendario (solo timer volumetrici 760) →
 Capacità stimata →
 Quantità di salamoia utilizzata per la rigenerazione →
 Durezza (solo timer volumetrici 760) →

4.2. Dati storici

Per accedere alle informazioni registrate, premere simultaneamente  e  quando il timer è in modalità di servizio.

5. Funzionamento

5.1. Raccomandazioni

- Utilizzare esclusivamente sali di rigenerazione adatti all'addolcimento dell'acqua [EN973];
- Per il funzionamento ottimale del sistema, è consigliabile utilizzare sale pulito e senza impurità (ad es. pellet di sale);
- Non utilizzare sale antighiaccio, sale in blocchi o salgemma;
- Il processo di sanificazione (con liquido o per elettroclorazione) può introdurre composti di cloro che possono ridurre la durata delle resine a scambio ionico. Fare riferimento alle istruzioni tecniche per le resine di uso comune, effettuando i necessari controlli sul sistema.

5.2. Rigenerazione manuale



Informazione: Se non viene premuto alcun pulsante per 30 secondi, l'unità torna al normale funzionamento.

Rigenerazione immediata

- A** Tenere premuto per 5 secondi  .
→ Viene visualizzata l'icona di rigenerazione.
→ L'albero a camme inizia a ruotare verso il ciclo C1.

Rigenerazione doppia immediata

- B** Quando inizia il ciclo C1, tenere premuto  per 5 secondi.
→ Viene visualizzata l'icona x2.
Informazione:
La seconda rigenerazione inizia al termine di quella in corso.

Rigenerazione temporizzata manuale

- La rigenerazione inizierà alla data programmata.
- A** Premere  .
→ L'icona di rigenerazione lampeggia.



Informazione:
Per annullare, premere nuovamente .

6. Manutenzione



Obbligo: Per garantire il corretto funzionamento dell'intero sistema, gli interventi di pulizia e manutenzione devono essere effettuati a intervalli regolari e documentati nel registro di manutenzione.



Obbligo: Le operazioni di manutenzione e assistenza devono essere eseguite esclusivamente da personale qualificato. In caso contrario, la garanzia verrà annullata.

7. Risoluzione dei problemi

In caso di necessità di assistenza tecnica, procedere come segue:

- A** Raccogliere le informazioni necessarie per una richiesta di assistenza tecnica.
→ Identificazione del prodotto (v. 2.1. Posizione dell'etichetta con il numero di serie, pagina 21 e Original settings, pagina 2);
→ Codice di errore visualizzato sul modulo di controllo;
- B** Rivolgersi al rivenditore locale che ha installato il dispositivo (dati di contatto sull'ultima pagina).
→ Rivolgersi al rivenditore anche se l'acqua risulta salata, se non è addolcita o in caso di mancato consumo di sale.

1. Algemeenheden



Attentie: Vooraleer het systeem te hanteren, moet elke gebruiker de instructies in dit document lezen en begrijpen. De veiligheidsinstructies moeten in acht worden genomen. Bewaar dit document voor toekomstige referentie.

1.1. Toepassingsgebied van de documentatie

De documentatie biedt de nodige informatie voor het correct gebruik van het systeem. Ze informeert de gebruiker om te zorgen voor de doeltreffende uitvoering van de werking of onderhoudsprocedures. Dit document is niet bedoeld voor de installateur.

Ga naar onze website <https://www.pentairaquaeurope.com/product-finder/product-type/control-valves> om de installatiehandleiding te downloaden.

1.2. Vrijgavebeheer

Vrijgave	Datum	Auteurs	Beschrijving
A	07.03.2016	STF/FLA	Eerste editie.
B	26.06.2018	BRY/FIM	Adreswijziging.
C	08.10.2019	STF	Correcties.

1.3. Fabrikantidentificatie, product

Fabrikant: Pentair International LLC
Avenue de Sevelin 18
1004 Lausanne
Zwitserland

Product: 255 / LOGIX 740-760

1.4. Toepasselijke normen

Dit product voldoet aan de volgende richtlijnen:

- 2006/42/EC: Machinerichtlijn;
- 2014/35/UE: Laagspanningsrichtlijn;
- 2014/30/UE: Elektromagnetische compatibiliteit;
- 2011/65/EC: Beperking van het gebruik van bepaalde gevaarlijke stoffen in elektrische en elektronische apparatuur (RoHS). Voldoet aan de volgende technische standaarden.
- UNI EN ISO9001.

En voldoet aan de volgende technische standaarden:

- IEC/EN 60335-1;
- IEC 61010-1;
- EN 55014-1;
- EN 55014-2;
- EN 61000-3-2: 2006 + A1: 2009 + A2: 2009;
- EN 61000-3-3: 2008;
- EN 61000-6-2: 2005;
- N 61000-6-3: 2007 + A1: 2011;
- EN 61326-1.

1.5. Beperking van aansprakelijkheid

Pentair Quality System EMEA producten profiteren onder specifieke condities van een fabrieksgarantie waarop beroep gedaan kan worden door directe klanten van Pentair. De gebruikers moeten de leverancier van dit product contacteren voor toepasbare condities en in het geval van een potentiële garantiereclame. Pentair accepteert geen aansprakelijkheid voor apparatuur geïnstalleerd door de gebruiker stroomopwaarts of stroomafwaarts van Pentair-producten, evenals voor het proces/productieprocessen die geïnstalleerd en aangesloten zijn rond of zelfs gerelateerd aan de installatie. Storingen, falingen, directe of indirecte schade die door zulke apparatuur of processen veroorzaakt worden, zijn ook van de garantie uitgesloten. Pentair zal geen enkele aansprakelijkheid aanvaarden voor enige schade of verlies van winst, inkomsten, gebruik, productie of contracten of voor enige indirecte, speciale of vervolgvreemde schade welke dan ook. Raadpleeg de Pentair Catalogusprijs om meer te leren over voorwaarden en bepalingen die van toepassing zijn op dit product.

2. Veiligheid

2.1. Locatie serielabel

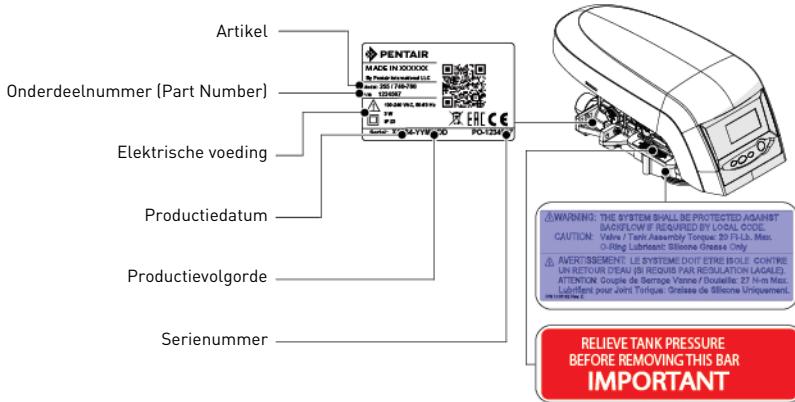

Opmerkingen: Zorg ervoor dat het serielabel en de veiligheidslabels op het apparaat volledig leesbaar en schoon zijn. Vervang ze indien nodig door nieuwe labels en breng deze aan op dezelfde plaatsen.

2.2. Gevaren

Alle veiligheids- en beschermingsinstructies vervat in dit document moeten in acht worden genomen ten einde ernstige of permanente letsels, schade aan eigendommen of milieuverontreiniging te vermijden.

Tegelijkertijd moeten alle andere wettelijke voorschriften, maatregelen ter preventie van ongevallen en ter bescherming van het milieu, evenals alle erkende technische voorschriften met betrekking tot geschikte en risicovrije werkmethodes die van toepassing zijn in het land en de plaats van het gebruik van het apparaat in acht worden genomen.

Het niet in acht nemen van de veiligheids- en beschermingsregels, evenals van alle bestaande en technische voorschriften, zal resulteren in een risico op tijdelijke of permanente letsels, schade aan eigendommen of milieuverontreiniging.

2.2.1. Personeel



Attentie: Alleen gekwalificeerd en professioneel personeel, op basis van hun opleiding, ervaring en instructie evenals hun kennis van de voorschriften, de veiligheidsregels en de uitgevoerde werking, zijn geautoriseerd om het nodige werk uit te voeren.

2.2.2. Materiaal

Om te zorgen voor een correcte systeemwerking, neem de volgende punten in acht:

- Verwijder de blokkeerbeugel niet.
- Let op voor de elektrische gevaren omwille van de transformator van 230V/12V.
- Steek uw vingers niet in het product (bewegende delen en restspanning).

2.3. Hygiëne en ontsmetting

Neem contact op met uw lokale dealer en vraag om een zuiveringsbehandeling als het behandelde water vreemd smaakt of een ongewone geur heeft.

Het is ten eerste aanbevolen om het systeem minstens een keer per jaar te ontsmetten.

3. Beschrijving

3.1. Technische specificaties

Druk: Hydrostatisch: 20 bar; In bedrijf: 1,4 - 8,2 bar

Watertemperatuur: 2 - 38°C

3.2. Omgevingsomstandigheden

- Maximum relatieve vochtigheid 80% voor temperaturen tot 31°C die lineair dalen naar 50% relatieve vochtigheid bij 40°C.
- Netspanningsschommelingen tot ±10% van de nominale spanning.
- Enkel voor gebruik binnenshuis.
- Temperatuur van 5°C tot 40°C.

3.3. Beschrijving en componentenlocatie

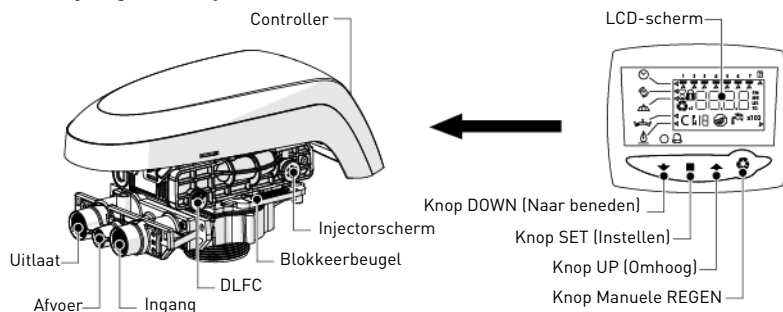

3.4. Bypassing

Als het systeem voorzien is van een bypass en een probleem optreedt, draai de kleppen om het systeem te omzeilen zoals getoond in onderstaande afbeelding.

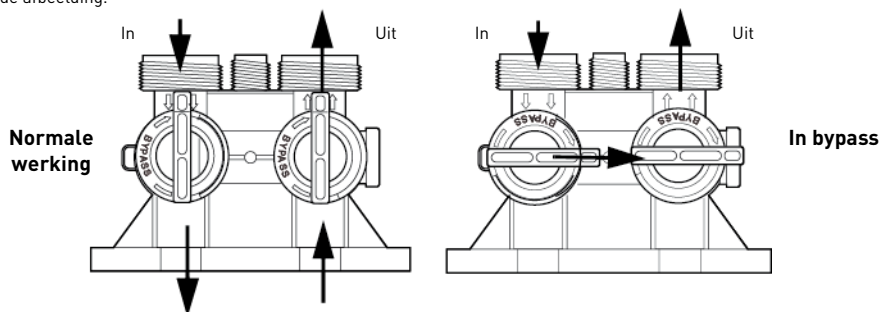

4. Programmering



Opmerkingen: Na 30 seconden zonder druk op een knop, keert het toestel terug naar de normale werking.

4.1. Basis programmering



Opmerkingen: Druk op elk ogenblik op om terug naar het hoofdscherm te keren. De menu's worden weergegeven in een bepaalde en oplopende volgorde.

Instellen tijd en veranderen van wintertijd naar zomertijd

- Druk op wanneer de tijd van de dag wordt weergegeven.
→ De tijd knippert.
- Pas de weergegeven tijd aan met en .
- Druk op om de selectie te valideren en naar de volgende parameter te gaan.

Dag van de week

- Druk op .
→ De pijl knippert.
- Selecteer de weergegeven dag met en .
- Druk op om de selectie te valideren en naar de volgende parameter te gaan.

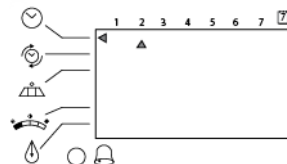
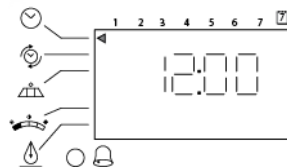

Regeneratietijd

G Druk op .

→ De regeneratietijd knippert.

H Pas de weergegeven tijd aan met  en .

→ Standaard instelling: 2:00am.

I Druk op  om de selectie te valideren en naar de volgende parameter te gaan.

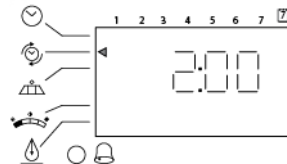

De volgende stappen verschijnen na de regeneratietijd, wijzig ze niet:

Te regenereren dagen (Alleen 740 Tijdsgeurde controller) →

Geforceerd (Alleen 760 Demand controller) →



Hoeveelheid regeneratiemiddel gebruikt per

Geschatte capaciteit →

Hardheid (Alleen 760 Demand controller)



4.2. Geschiedenis

Om de geregistreerde informatie te openen, druk gelijktijdig op  en  wanneer de controller in de servicemodus is.

5. Bewerking

5.1. Aanbevelingen

- Gebruik alleen regeneratiezout ontwikkeld voor waterverzachting EN973;
- Voor een optimale systeemwerking wordt het gebruik aanbevolen van proper zout dat vrij is van onzuiverheden (bijvoorbeeld zoutpellets);
- Gebruik geen stroozout, blokszout of rotszout;
- Het ontsmettingsproces (zowel met vloeistof als met elektrochlorering) introduceert chloorelementen die de levensduur van de ionenwisselende harsen kan reduceren. Raadpleeg de technische handleidingen voor veelgebruikte harsen, en biedt de nodige systeemcontroles.

5.2. Manuele regeneratie



Opmerkingen: Het toestel keert terug naar de normale werking als binnen de 30 seconden geen knoppen worden ingedrukt.

Onmiddellijke regeneratie

A Houd  gedurende 5 seconden ingedrukt.

→ Het regeneratiepictogram wordt weergegeven.

→ De nokkenas begint te draaien naar cyclus C1.

Onmiddellijke dubbele regeneratie

B Wanneer cyclus C1 start, houd  gedurende 5 seconden ingedrukt.

→ Het x2 pictogram wordt weergegeven.



Opmerkingen:

De tweede regeneratie begint nadat de huidige regeneratie voltooid is.

Manuele uitgestelde regeneratie

→ De regeneratie begint op de geplande datum.

A Druk op .

→ Het regeneratiepictogram knippert.



Opmerkingen:

Om te annuleren: druk opnieuw op .

6. Onderhoud



Verplichting: Reiniging en onderhoud moeten op regelmatige tijdstippen worden uitgevoerd ten einde de correcte werking van het complete systeem te garanderen en ze moeten gedocumenteerd worden in het Onderhoudsboek.



Verplichting: De onderhouds- en reparatiewerkzaamheden mogen alleen door gekwalificeerd personeel worden uitgevoerd. Indien dit wordt nagelaten kan de garantie vervallen.

7. Probleemoplossing

Volg deze procedure voor enige technische bijstand:

A Verzamel de vereiste informatie voor een aanvraag voor technische hulp.

→ Productidentificatie (zie 2.1. Locatie serielabel, pagina 25 en Original settings, pagina 2);

→ Foutnummer weergegeven op de controller;

B Neem contact op met uw plaatselijke dealer die het toestel geïnstalleerd heeft (zie contactgegevens op de laatste pagina).

→ Bel hem ook als het water zout smaakt, als het water niet zacht is of als er geen zoutverbruik is.

1. Informacje ogólne



Uwaga:

Przed rozpoczęciem obsługi systemu każdy użytkownik musi przeczytać i zrozumieć zalecenia określone w tym dokumencie. Należy ściśle przestrzegać podanych zaleceń bezpieczeństwa. Użytkownik powinien zachować ten dokument, aby móc z niego korzystać w przyszłości.

1.1. Zakres dokumentacji

Dokumentacja zawiera informacje niezbędne do prawidłowego użytkowania systemu. Umożliwia użytkownikowi uzyskanie wiedzy potrzebnej do zapewnienia skutecznej obsługi i konserwacji urządzenia. Ten dokument nie jest przeznaczony dla instalatora.

Instrukcję instalacji można pobrać z naszej strony internetowej: <https://www.pentairaquaeurope.com/product-finder/product-type/control-valves>.

1.2. Wersje publikacji

Wersja	Data	Autorzy	Opis
A	07.03.2016	STF/FLA	Pierwsze wydanie.
B	26.06.2018	BRY/FIM	Zmiana adresu.
C	08.10.2019	STF	Korekty.

1.3. Dane identyfikacyjne producenta i produktu

Producent: Pentair International LLC
Avenue de Sevelin 18
1004 Lausanne
Szwajcaria

Produkt: 255 / LOGIX 740-760

1.4. Obowiązujące normy

Ten produkt jest zgodny z wymogami następujących dyrektyw:

- 2014/35/UE: Dyrektywa niskonapięciowa;
- 2006/42/WE: Dyrektywa maszynowa;
- 2014/30/UE: Kompatybilność elektromagnetyczna;
- 2011/65/WE: Ograniczenie stosowania niektórych niebezpiecznych substancji w sprzęcie elektrycznym i elektronicznym (RoHS).
Urządzenie spełnia wymogi następujących norm technicznych.
- UNI EN ISO9001.

Produkt spełnia również następujące normy techniczne:

- IEC/EN 60335-1;
- IEC 61010-1;
- EN 55014-1;
- EN 55014-2;
- EN 61000-3-2: 2006 + A1: 2009 + A2: 2009;
- EN 61000-3-3: 2008;
- EN 61000-6-2: 2005;
- N 61000-6-3: 2007 + A1: 2011;
- EN 61326-1.

1.5. Ograniczenie odpowiedzialności

Produkty EMEA Quality System są objęte, na określonych warunkach, gwarancją producenta, z której mogą skorzystać bezpośredni klienci firmy Pentair. W celu poznania warunków obowiązywania gwarancji oraz zgłoszenia potencjalnych roszczeń z tego tytułu użytkownik powinien skontaktować się ze sprzedawcą produktu. Pentair nie ponosi odpowiedzialności za wyposażenie zainstalowane przez użytkownika na wejściu lub na wyjściu produktów Pentair ani za procesy produkcyjne/procedury wprowadzone i zastosowane w bliskim otoczeniu danej instalacji lub nawet z nią powiązane. Zakończenia, usterki i bezpośrednie lub pośrednie szkody spowodowane przez takie wyposażenie lub procesy są również wyłączone z gwarancji. Firma Pentair nie ponosi odpowiedzialności z tytułu utraty lub ograniczenia zysków, dochodów, kontraktów, możliwości użytkowania, produkowania ani z tytułu jakichkolwiek strat lub szkód pośrednich, szczególnych lub następczych. Prosimy o zapoznanie się z cennikiem Pentair w celu uzyskania bardziej szczegółowych informacji na temat zasad i warunków odnoszących się do tego produktu.

2. Bezpieczeństwo

2.1. Umieszczenie naklejki z numerem seryjnym

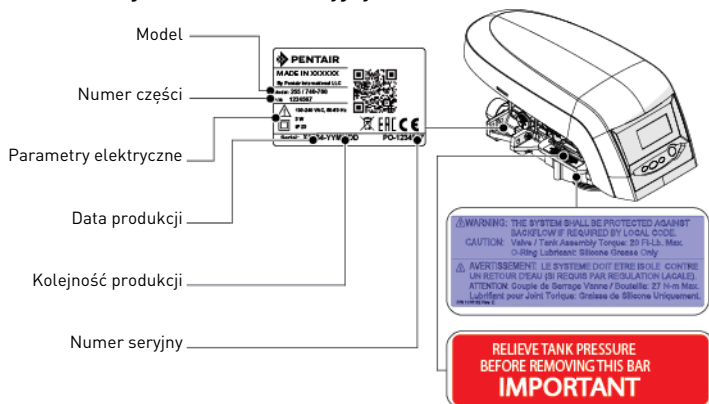

i Informacja:

Należy zadbać o to, aby naklejka z numerem seryjnym i oznaczenia związane z bezpieczeństwem umieszczone na urządzeniu były całkowicie czytelne i czyste. W razie potrzeby wymienić etykiety z oznaczeniami na nowe, umieszczając je w tym samym miejscu.

2.2. Zagrożenia

Należy przestrzegać wszystkich zaleceń dotyczących bezpieczeństwa i zapewnienia ochrony, które są podane w tym dokumencie, ponieważ pozwoli to uniknąć powstania poważnych lub trwałych obrażeń ciała, uszkodzenia mienia lub zanieczyszczenia środowiska. Równocześnie konieczne jest stosowanie się do wszelkich innych przepisów prawnych obowiązujących w kraju i miejscu użytkowania urządzenia oraz do zasad zapobiegania wypadkom i ochrony środowiska i wszystkich przyjętych norm technicznych odnoszących się do właściwych i bezpiecznych metod pracy.

Nieprzestrzeganie zasad bezpieczeństwa lub obowiązujących przepisów prawnych i norm technicznych wiąże się z ryzykiem powstania tymczasowych lub trwałych obrażeń ciała, uszkodzenia mienia lub zanieczyszczenia środowiska.

2.2.1. Personel



Uwaga: Niezbędne prace mogą być wykonywane jedynie przez wykwalifikowany, profesjonalny personel, w oparciu o uzyskane szkolenie, posiadane doświadczenie i wykształcenie, a także znajomość przepisów, zasad bezpieczeństwa i wykonywanych czynności.

2.2.2. Sprzęt

W celu zapewnienia prawidłowego działania systemu należy przestrzegać następujących zaleceń:

- nie wyjmować pręta blokującego,
- uważać na możliwość porażenia prądem elektrycznym z transformatora 230 V/12 V;
- nie wkładać palców do wnętrza urządzenia (poruszające się elementy i napięcie szczytkowe).

2.3. Higiena i sanitzacja

Jeżeli uzdatniona woda ma nieprzyjemny smak lub nietypowy zapach, należy skontaktować się z lokalnym sprzedawcą i uzyskać informacje na temat procedury sanitzacji.

Przeprowadzanie dezynfekcji systemu co najmniej raz w roku jest wysoce zalecane.

3. Opis

3.1. Dane techniczne

Ciśnienie:hydrostatyczne: 20 bar, robocze: 1,4–8,2 bar

Temperatura wody:2–38°C

3.2. Warunki panujące w otoczeniu

- Maksymalna wilgotność względna 80% przy temperaturze do 31°C, zmniejszająca się liniowo do wilgotności względnej 50% przy 40°C;
- wahania napięcia z sieci elektrycznej do $\pm 10\%$ napięcia znamionowego;
- temperatura od 5°C do 40°C;
- tylko do użytku wewnątrz pomieszczeń.

3.3. Opis i umiejscowienie podzespołów

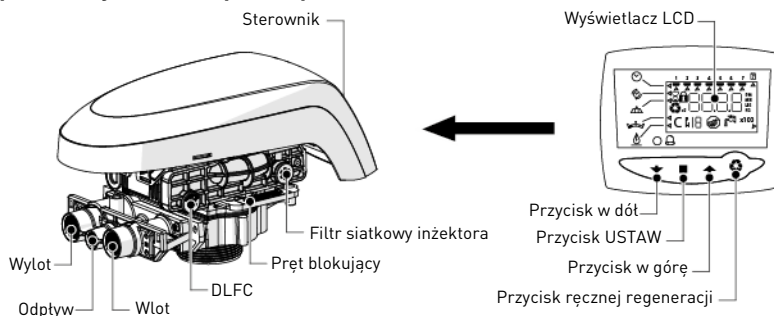

3.4. Obejścia

Jeżeli system jest wyposażony w zawory obejściowe, w przypadku wystąpienia problemu przełączyć zawory na obejście systemu, zgodnie z poniższą ilustracją.

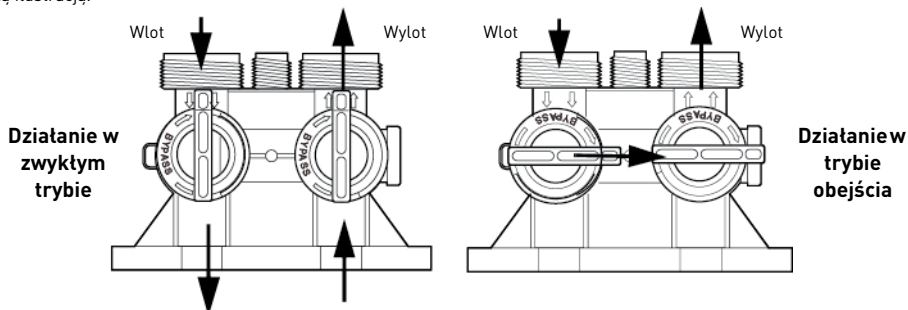

4. Programowanie



Informacja:

Po 30 sekundach bez naciśnięcia żadnego przycisku jednostka wraca do normalnej pracy.

4.1. Programowanie podstawowe



Informacja:

W dowolnym momencie nacisnąć przycisk , aby wrócić do ekranu głównego. Poszczególne menu są wyświetlane w kolejności zdefiniowanej lub rosnąco.

Ustawianie godziny i zmiany z czasu zimowego na letni

- Nacisnąć , gdy wyświetlana jest godzina.
→ Godzina zacznie migać.
- Ustawić godzinę przy pomocy i .
- Nacisnąć przycisk , aby zatwierdzić wybrane ustawienie i przejść do kolejnego parametru.

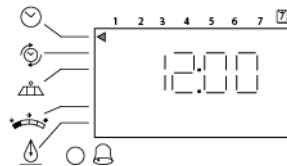



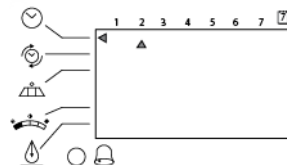

Dzień tygodnia

- Wcisnąć przycisk .
→ Strzałka zacznie migać.
- Wybrać wyświetlany dzień przy pomocy i .
- Nacisnąć przycisk , aby zatwierdzić wybrane ustawienie i przejść do kolejnego parametru.



Godzina regeneracji

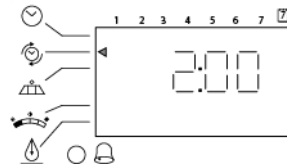

- G** Wcisnąć przycisk  .
→ Godzina regeneracji zacznie migać.
- H** Ustawić godzinę przy pomocy  i  .
→ Ustawienie domyślne: 2:00 AM.
- I** Nacisnąć przycisk  , aby zatwierdzić wybrane ustawienie i przejść do kolejnego parametru.



Następujące kroki pojawiają się po godzinie regeneracji i nie należy ich modyfikować:

-  Dni do regeneracji (tylko sterownik czasowy 740) →
- Regeneracja wymuszona (tylko sterownik 760 Demand) →
- Szacowana wydajność →
- Ilość środka regeneracyjnego na regenerację →
- Twardość (tylko sterownik 760 Demand) →

4.2. Historia

Aby uzyskać dostęp do zapisanych informacji, nacisnąć jednocześnie  i  , kiedy sterownik jest w trybie pracy.

5. Obsługa

5.1. Zalecenia

- Należy stosować tylko sól regenerującą przeznaczoną do zmiękczenia wody EN973.
- W celu zapewnienia optymalnego działania systemu zalecane jest używanie soli wolnej od zanieczyszczeń (np. soli tabletkowanej).
- Nie stosować soli drogowej, soli w blokach ani soli kamiennej.
- Podczas procesu sanityzacji (zarówno przy użyciu cieczy, jak i metody elektrochlorowania) do systemu zostają wprowadzone cząsteczki chloru, które mogą skrócić okres eksploatacji żywic jonowymiennych. Należy zapoznać się z instrukcjami technicznymi dotyczącymi powszechnie stosowanych żywic, gdzie są podane informacje na temat niezbędnych kontroli systemu.

5.2. Regeneracja ręczna



Informacja:

Jeżeli w ciągu 30 sekund nie zostanie wciśnięty żaden przycisk, urządzenie wraca do normalnej pracy.

Regeneracja natychmiastowa

- A** Wcisnąć przycisk i przytrzymać go przez 5 sekund  .
→ Wyświetlił się ikona regeneracji.
→ Walek krzywkowy zacznie się obracać do pozycji cyklu C1.

Natychmiastowa podwójna regeneracja

- B** Gdy rozpocznie się cykl C1, nacisnąć przycisk  i przytrzymać go przez pięć sekund.
→ Pojawi się ikona x2.



Informacja: Druga regeneracja rozpocznie się po zakończeniu bieżącej.

Regeneracja ręczna opóźniona

→ Regeneracja rozpocznie się zaprogramowanego dnia.

- A** Wcisnąć przycisk  .
→ Zacznie migać ikona regeneracji.



Informacja: Aby anulować: wcisnąć przycisk  ponownie.

6. Konserwacja



Obowiązkowe:

Czyszczenie i konserwacja powinny być przeprowadzane z regularną częstotliwością, aby zapewnić prawidłowe działanie całego systemu, a ich wykonanie należy udokumentować w książce serwisowej.



Obowiązkowe:

Czynności konserwacyjne i serwisowe muszą być wykonywane przez wykwalifikowanych techników. Niespełnienie tego warunku może doprowadzić do unieważnienia gwarancji.

7. Wykrywanie i usuwanie usterek

W celu uzyskania pomocy technicznej prosimy o wykonanie poniższych czynności:

- A** Zebranie informacji wymaganych do uzyskania pomocy technicznej.
→ Dane identyfikacyjne produktu (patrz 2.1. Umieszczenie naklejki z numerem seryjnym, strona 29 i Original settings, strona 2).
→ Numer błędu wyświetlony na sterowniku.
- B** Skontaktowanie się z lokalnym sprzedawcą, który zainstalował urządzenie (dane kontaktowe znajdują się na ostatniej stronie).
→ Kontakt z nim jest również konieczny, gdy woda ma stony smak, nie jest zmiękczana lub kiedy w systemie nie występuje zużycie soli.

1. Общая информация



Внимание:

Прежде чем приступить к эксплуатации системы, каждый пользователь должен внимательно изучить содержание настоящего руководства. Неукоснительно соблюдайте правила техники безопасности. Сохраните данное руководство на будущее.

1.1. Назначение документа

В данном документе содержится информация, необходимая для правильного использования системы. Пользователь найдет в нем инструкции по эксплуатации и обслуживанию оборудования. Данный документ не является руководством по установке.

Руководство по монтажу можно загрузить на веб-сайте <https://www.pentairaqueurope.com/product-finder/product-type/control-valves>.

1.2. Версии документа

Версия	Дата	Авторы	Описание
A	07.03.2016	STF/FLA	Первое издание.
B	26.06.2018	BRY/FIM	Изменение адреса.
C	08.10.2019	STF	Поправки.

1.3. Код изготовителя, изделие

Изготовитель: Pentair International LLC
Avenue de Sevelin 18
1004 Lausanne
Швейцария

Изделие: 255 / LOGIX 740-760

1.4. Действующие нормы

Данное изделие соответствует требованиям следующих директив:

- 2014/35/UE: Директива по низковольтному оборудованию;
- 2006/42/EC: Директива по машинному оборудованию;
- 2014/30/UE: Директива по электромагнитной совместимости;
- 2011/65/EC: Директива об ограничении использования опасных веществ в электрическом и электронном оборудовании (RoHS).

Прибор соответствует следующим техническим стандартам.

- UNI EN ISO9001.

Прибор соответствует следующим техническим стандартам:

- МЭК/EN 60335-1;
- МЭК 61010-1;
- EN 55014-1;
- EN 55014-2;
- EN 61000-3-2: 2006 + A1: 2009 + A2: 2009;
- EN 61000-3-3: 2008;
- EN 61000-6-2: 2005;
- N 61000-6-3: 2007 + A1: 2011;
- EN 61326-1.

1.5. Ограничение ответственности

На изделия Pentair Quality System EMEA, при соблюдении определенных условий, распространяется гарантия изготовителя, к которой может апеллировать конечный пользователь продукции Pentair. Для получения информации об упомянутых выше условиях, а также при наступлении гарантийного случая обращайтесь в торговую точку, где было приобретено изделие. Компания Pentair не несет ответственности за оборудование, установленное пользователем выше или ниже изделий Pentair по направлению потока, а также за технические/производственные процессы, действующие в рабочей зоне данной установки или непосредственно встроенные в нее. Аварии, неисправности, прямой или косвенный ущерб, спровоцированные такими оборудованием или процессами, также не подпадают под действие данной гарантии. Компания Pentair не несет никакой ответственности за убытки или упущенную выгоду, потери прибыли, простои, производственные убытки или потерю контрактов, особые или косвенные потери и повреждения любого характера. См. цену по прайс-листу компании Pentair для получения дополнительной информации относительно правил и условий, которые распространяются на приобретение данного изделия.

2. Техника безопасности

2.1. Место установки таблички с серийным номером

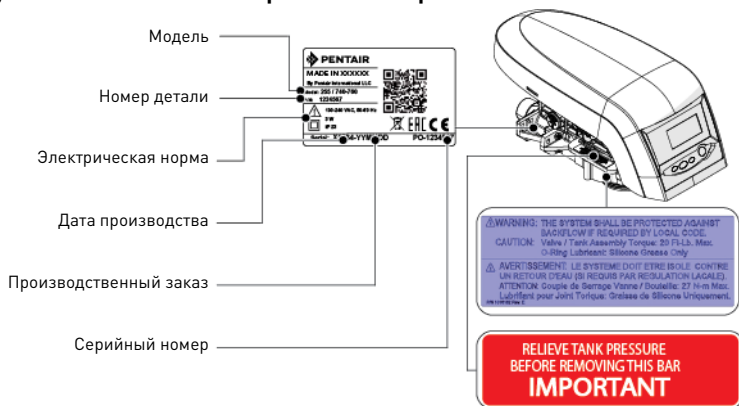

i Примечания:

Следите за тем, чтобы табличка с серийным номером и знаки безопасности на приборе всегда оставались чистыми и читаемыми. При необходимости замените знаки безопасности на новые, сохраняя порядок их размещения.

2.2. Риски

Во избежание получения травм серьезного или непоправимого характера, повреждения оборудования и нанесения ущерба окружающей среде строго соблюдайте все указания по технике безопасности, перечисленные в данном руководстве. Кроме того, неукоснительно соблюдайте законодательные нормы, правила техники безопасности, меры по защите окружающей среды, а также все технические регламенты по охране труда, действующие в стране, где используется прибор. Несоблюдение правил техники безопасности, законодательных норм и технических регламентов приведет к получению травм временного или непоправимого характера, материальному ущербу или загрязнению окружающей среды.

2.2.1. Персонал



Внимание: К работе с оборудованием допускаются только профессиональные, прошедшие обучение работники, обладающие достаточным уровнем квалификации и знаний технических регламентов, а также указаний по технике безопасности и правил эксплуатации оборудования.

2.2.2. Материалы

Для правильной работы системы соблюдайте следующие требования:

- не убирайте запирающий стержень;
- помните об опасности поражения электрическим током от трансформатора 230 В/12 В;
- не подносите руки к компонентам системы (опасность несчастного случая вследствие контакта с движущимися деталями и воздействия остаточного напряжения).

2.3. Гигиенические и санитарные требования

Обратитесь к дилеру для дезинфекции системы в случае появления постороннего привкуса или необычного запаха у обработанной воды.

Дезинфицируйте и очищайте систему не реже чем один раз в год.

3. Описание

3.1. Спецификации

Давление Гидростатическое: 20 бар. Рабочее: 1,4–8,2 бар
Температура воды: 2–38 °C

3.2. Условия окружающей среды

- Максимальная относительная влажность 80 % при температуре до 31 °C с линейным снижением до 50 % при температуре 40 °C.
- Перепады напряжения электросети до ±10 % от номинального напряжения.
- Температура 5–40 °C.
- Для использования только внутри помещения.

3.3. Описание и расположение компонентов

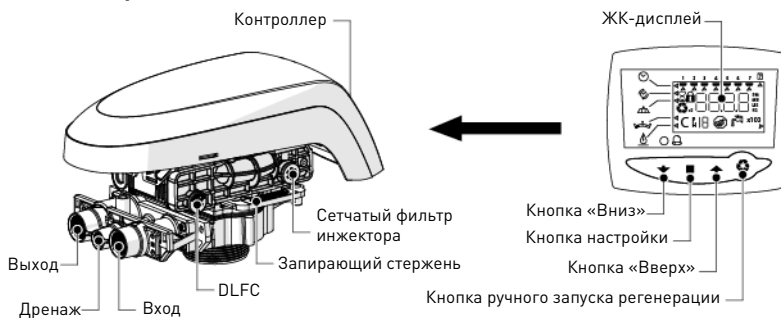

3.4. Байпас

Если система оснащена байпасом, при появлении неисправности установите клапаны в положение байпаса, как показано на рисунке ниже.

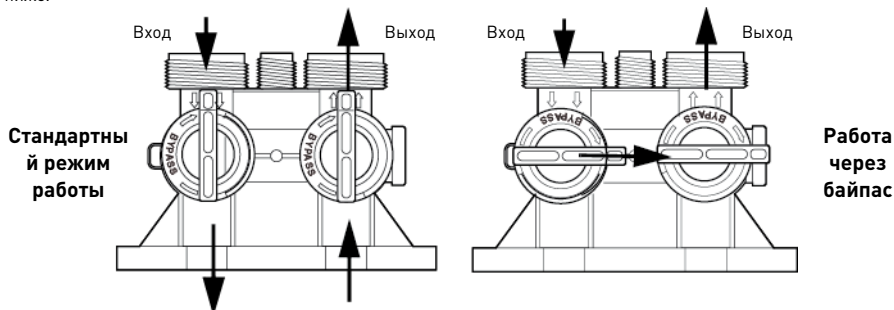

4. Программирование



Примечания:

Если ни одна из кнопок не нажимается в течение 30 секунд, прибор возвращается в нормальный рабочий режим.

4.1. Базовое программирование



Примечания:

В любой момент можно вернуться к главному окну посредством нажатия кнопки Меню отображаются последовательно, в порядке возрастания.

Настройка времени суток и перехода между зимним и летним временем

A Нажмите кнопку , когда отображается время суток.

→ Обозначение времени начнет мигать.

B Скорректируйте отображаемое время кнопками и .

C Нажмите кнопку для подтверждения выбора и перехода к следующему параметру.

День недели

D Нажмите кнопку .



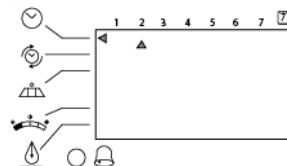
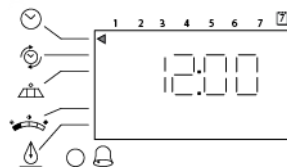

→ Начнет мигать стрелка.

E Выберите отображаемый день недели с помощью кнопок и .

F Нажмите кнопку для подтверждения выбора и перехода к следующему параметру.



Время регенерации

- G** Нажмите кнопку  .
→ Обозначение времени регенерации начнет мигать.
- H** Скорректируйте отображаемое время кнопками  и  .
→ Настройка по умолчанию: 2:00am.
- I** Нажмите кнопку  для подтверждения выбора и перехода к следующему параметру.

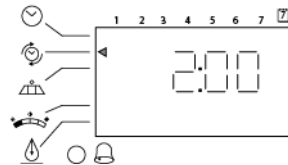



После настройки времени регенерации появляются следующие этапы. Не меняйте их.



- Количество дней до регенерации (только контроллер серии 740 с управлением по времени) →
- Замещение по календарю (только контроллер серии 760 с управлением по потребности) →
- Количество регенерирующего вещества, используемого за цикл регенерации →
- Жесткость (только контроллер серии 760 с управлением по потребности)
- Расчетная пропускная способность →

4.2. Архив

Чтобы перейти к просмотру записанной информации, одновременно нажмите кнопки  и , когда контроллер находится в рабочем режиме.

5. Эксплуатация

5.1. Рекомендации

- Используйте только растворимую соль, предназначенную для умягчения воды в соответствии с EN973.
- Для оптимальной работы системы используйте очищенную соль (например, гранулированную).
- Не используйте техническую соль для плавления льда, соль в блоках или каменную соль.
- Процедура дезинфекции (с использованием жидкого хлора или метода электрохлорирования) из-за наличия хлора может привести к сокращению срока эксплуатации ионообменной смолы. Информацию о необходимых проверках можно найти в технических инструкциях производителя ионообменной смолы.

5.2. Ручная регенерация



Примечания:

Если ни одна из кнопок не нажата в течение 30 секунд, то установка возвращается в рабочий режим.

Немедленная регенерация

- A** Нажмите кнопку  и удерживайте ее в течение 5 секунд.
→ Появляется символ регенерации.
→ Кулачковый вал начинает вращаться для перехода к циклу C1.

Немедленная двойная регенерация

- B** После начала цикла C1 нажмите кнопку  и удерживайте ее 5 секунд.
→ Образуется символ x2.



Примечания: Повторная регенерация начнется после завершения текущей регенерации.

Ручная отложенная регенерация

→ Регенерация начинается в запланированную дату

- A** Нажмите кнопку  .
→ Символ регенерации начнет мигать.



Примечания: Для отмены еще раз нажмите кнопку .

6. Техническое обслуживание



Важные указания:

Для правильной работы всех компонентов системы очистки и техническое обслуживание должны выполняться на регулярной основе с отметкой о выполнении необходимых процедур в журнале регистрации процедур технического обслуживания, приведенном в данном руководстве пользователя.



Важные указания:

Техническое обслуживание должно осуществляться только квалифицированным специалистом. Несоблюдение этого требования может привести к аннулированию действия гарантии.

7. Поиск и устранение неисправностей

Правила обращения за любой технической поддержкой:

- A** Соберите необходимые данные для запроса.
→ Идентификационные данные изделия (см. 2.1. Место установки таблички с серийным номером, Страница 33 и Original settings, Страница 2).
→ Номер ошибки, отображаемой на контроллере.
- B** Обратитесь к дилеру, установившему прибор (см. контакты на последней странице).
→ Также необходимо обратиться к дилеру при появлении привкуса соли в воде, в случае неэффективной работы умягчителя или при отсутствии расхода соли.



www.pentairaqueurope.com