

Клапан с наклонным шпинделем, металлический

Конструкция

2/2-ходовой клапан GEMÜ 554 с внешним управлением является клапаном с наклонным шпинделем, который применяют при высоких температурах. Уплотнение шпинделя осуществляется в зависимости от размера и исполнения или самоуплотняющейся сальниковой набивкой, или компактным уплотнительным патроном. Счищающее кольцо перед сальниковой набивкой и счищающий контур патрона дополнительно защищают шпиндель от загрязнений и повреждений. Благодаря этому обеспечивается надёжное и не требующее большого обслуживания уплотнение шпинделя клапана на протяжении длительного срока эксплуатации.

Характеристики

- Применение для нейтральных, агрессивных*, жидких и газообразных рабочих сред
- Существенное сокращение монтажной длины и возможность демонтажа в радиальном направлении благодаря корпусу с наружной резьбой
- Исполнение соприкасающихся с рабочей средой деталей может согласовываться для каждого конкретного применения.
- Возможность поставки регулировочных клапанов с регулируемым конусом.
- Исполнение АТЕХ - по запросу

Преимущества

- Различные виды соединений корпуса клапана: внутренняя и наружная резьба, сварка.
- Высокая пропускная способность.
- Широкий выбор принадлежностей.
- Малая масса
- Опционально исполнение для применения в пищевой промышленности в соответствии с Регламентом ЕС Nr. 1935/2004 (К-№. 2013)
- В стандартной комплектации сальниковая набивка пригодна для использования в вакууме до 20 мбар (а)

*см. указания по рабочей среде на стр. 2

Вид в разрезе

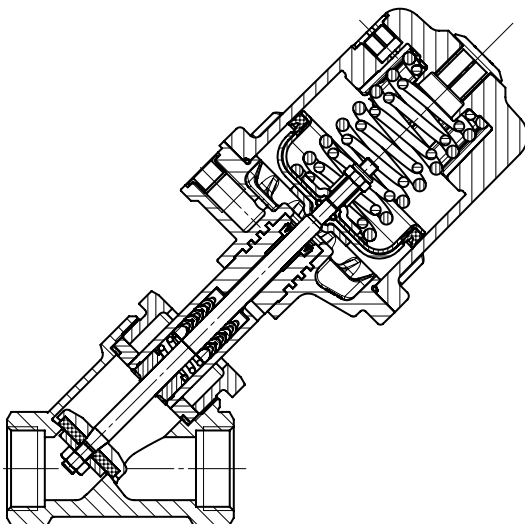

Технические характеристики

Рабочая среда

Агрессивные, нейтральные, газообразные и жидкие вещества, не оказывающие отрицательного воздействия на физические и химические свойства материалов соответствующих ющих корпусов и уплотнителей.

Макс. доп. давление рабочей среды см. в таблице

Температура среды от

Привод В

Уплотнение седла NBR код 2 -10 до 80 °С

Уплотнение седла PFA код30 -10 до 160 °С

Привод 0 - 4 -10 до 180 °С

Макс. допустимая вязкость 600 мм²/с

Другие исполнения для более высокой вязкости по запросу

Условия окружающей среды

Максимальная температура окружающей среды 60 °С

Управляющая среда

Нейтральные газы

Макс. доп. температура управляющей среды: 60 °С

Данные привода

Размер привода	Объем заполнения	Диаметр поршня
В	0,01 дм ³	30 мм
0, 3	0,05 дм ³	50 мм
1, 4	0,125 дм ³	70 мм
2	0,625 дм ³	120 мм

Управляющее давление [бар]

Нормально закрытый пружиной (NC)

Размер привода	Управляющее давление [бар]
В	4 - 8
0	4,8 - 7,0
1	5,5 - 7,0
2	4 - 7 (DN 20 - 40) 5 - 7 (DN 50 - 80)
3, 4	Мин. управляющее давление см. / диаграмму Макс. управляющее давление 7 бар

нормально открытый пружиной (NO) / Управление в двух направлениях (DA)

0, 1, 2	Макс. 7 бар (Значения см. диаграмму)
---------	---

Максимально допустимая степень утечки седлового уплотнения

Уплотнение седла	Стандарт	Метод испытания	Класс утечки	Испытательная среда
PTFE, PFA, NBR	DIN EN 12266-1	P12	A	Воздух

Макс. рабочее давление [бар]

Размер привода	DN 6	DN 8	DN 10	DN 15	DN 20	DN 25	DN 32	DN 40	DN 50	DN 65	DN 80
Нормально закрытый пружиной (NC) / Направление потока: под седлом											
В	10,0	10,0	10,0	10,0	-	-	-	-	-	-	-
0	-	-	12,0	12,0	6,0	2,5	-	-	-	-	-
1	-	-	25,0	25,0	20,0	10,0	7,0	4,5	3,0	-	-
2	-	-	-	-	25,0	25,0	20,0	12,0	10,0	7,0	5,0
Нормально закрытый пружиной (NC) / Направление потока: над седлом											
3	-	-	10,0	10,0	10,0	10,0	8,0	6,0	4,0	-	-
4	-	-	10,0	10,0	10,0	10,0	10,0	10,0	10,0	-	-
нормально открытый пружиной (NO) / Управление в двух направлениях (DA) / Направление потока: под седлом											
0	-	-	25,0	25,0	20,0	12,0	-	-	-	-	-
1	-	-	25,0	25,0	25,0	25,0	20,0	12,0	8,0	-	-
2	-	-	-	-	25,0	25,0	25,0	25,0	25,0	18,0	10,0

При макс. рабочем давлении необходимо соблюдать соотношение давления/температуры (см. таблицу стр.3).

Все значения давления приведены в бар – избыточное давление.

Пропускная способность Kv [м³/ч]

	DN 6	DN 8	DN 10	DN 15	DN 20	DN 25	DN 32	DN 40	DN 50	DN 65	DN 80
Патрубок под сварку, DIN 11850	1,6	1,8	2,4	2,4	-	-	-	-	-	-	-
Патрубок под сварку, DIN 11866	-	2,2	4,5	5,5	11,7	20,5	33,0	51,0	61,0	110,0	117,0
Резьбовая муфта, DIN ISO 228	-	-	4,5	5,4	10,0	15,2	23,0	41,0	68,0	95,0	130,0

Kv-значения определены согласно нормам DIN EN 60534. Kv-значения определены при управляющей функции 1 (NC) и наибольшем размере привода. Kv-значения могут отличаться в зависимости от конфигурации конструкции (к примеру, от разновидности подсоединения или материала корпуса клапана).

Соотношение давления / температуры для седельных клапанов с наклонным шпинделем

Код соединения	Код материала	Значения допустимого рабочего давления в бар при значении температуры в °C*					
		RT	100	150	200	250	300
1, 3C, 3D, 9 (до DN 50)	9	16,0	16,0	16,0	13,5	-	-
1, 9 (с DN 65)	9	10,0	10,0	10,0	8,5	-	-
1, 9, 17, 37, 60, 63, 3C, 3D	37	25,0	23,8	21,4	18,9	17,5	16,1
0, 16, 17, 18, 37, 59, 60, 65	34	25,0	24,5	22,4	20,3	18,2	16,1
13 (DN 15 - DN 50)	34	25,0	23,6	21,5	19,8	18,6	17,2
80, 88 (DN 15 - DN 40)	34	25,0	21,2	19,3**	-	-	-
80, 88 (DN 50 - DN 80)	34	16,0	16,0	16,0**	-	-	-
82 (DN 15 - DN 32)	34	25,0	21,2	19,3**	-	-	-
82 (DN 40 - DN 65)	34	16,0	16,0	16,0**	-	-	-
86 (DN 15 - DN 40)	34	25,0	21,2	19,3**	-	-	-
86 (DN 50 - DN 65)	34	16,0	16,0	16,0**	-	-	-
47 (DN 15 - DN 50)	34	15,9	13,3	12,0	11,1	10,2	9,7
0, 16, 17, 18, 59, 60	40	25,0	20,6	18,7	17,1	15,8	14,8
17, 59, 60	C2	25,0	21,2	19,3	17,9	16,8	15,9

* Арматуру можно использовать при температуре до - 10 °C ** макс. температуры 140 °C RT = комнатная температура
 Все значения давления приведены в бар – избыточное давление.

Характеристики рабочего / управляющего давления

Размер привода 0 нормально открытый пружиной (NO) Управление в двух направлениях (DA)

Мин. управляющее давление в зависимости от рабочего давления
(Направление потока: под седлом)

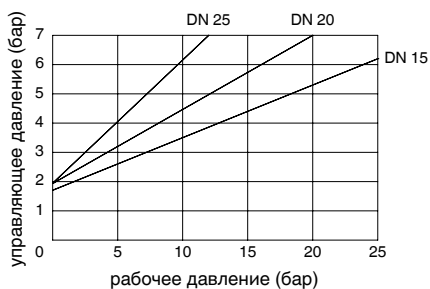

Размер привода 1 нормально открытый пружиной (NO) Управление в двух направлениях (DA)

Мин. управляющее давление в зависимости от рабочего давления
(Направление потока: под седлом)

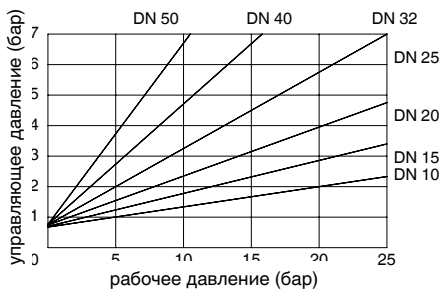

Размер привода 2 нормально открытый пружиной (NO) Управление в двух направлениях (DA)

Мин. управляющее давление в зависимости от рабочего давления
(Направление потока: под седлом)

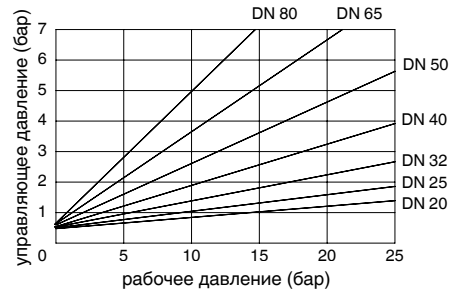

Размер привода 3 Нормально закрытый пружиной (NC)

Мин. управляющее давление в зависимости от рабочего давления
(Направление потока: над седлом)

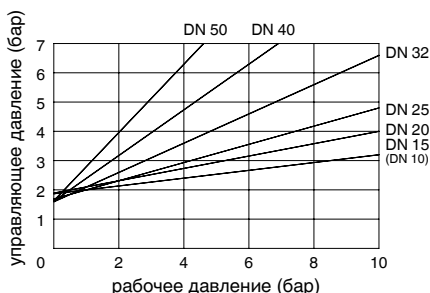

Размер привода 4 Нормально закрытый пружиной (NC)

Мин. управляющее давление в зависимости от рабочего давления
(Направление потока: над седлом)

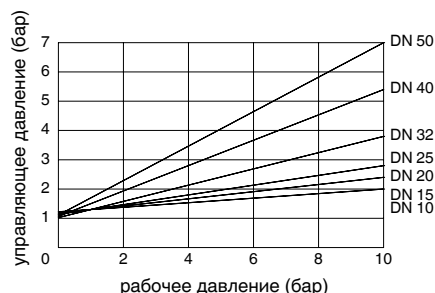

Данные для заказа

Форма корпуса	Код
Проходной корпус	D
Угловой корпус только из материала код 37 (DN 15 - 50)	E

Вид соединения	Код
Сварной патрубок	
Патрубок DIN	0
Патрубок EN 10357 серия B	16
Патрубок EN 10357 серия A (ранее DIN 11850 серия 2) / DIN 11866 серия A	17
Патрубок DIN 11850 серия 3	18
Патрубок SMS 3008	37
Патрубок ASME BPE	59
Патрубок ISO 1127 / EN 10357 серия C / DIN 11866 серия B	60
Патрубок ANSI/ASME B36.19M Sch No 10s	63
Патрубок ANSI/ASME B36.19M Sch No 40s	65
Резьбовое соединение	
Резьбовая муфта DIN ISO 228	1
Резьбовая муфта BS 21 Rc	
Монтажная длина DIN 3202-4 серия M8	3C
Резьбовой патрубок DIN ISO 228	9
Резьбовая муфта NPT	
Монтажная длина DIN 3202-4 серия M8	3D
Фланец	
Фланец EN 1092 / PN25 / форма B, Монтажная длина - см. размеры корпуса	13
Фланец ANSI Class 125/150 RF, Монтажная длина - см. размеры корпуса	47

Патрубки под хомут	
Хомут ASME BPE für Rohr ASME BPE, Монтажная длина ASME BPE	80
Хомут DIN 32676 серия B для трубы EN ISO 1127, Монтажная длина EN 558, серия 1	82
хомут DIN 32676 серия A для трубы DIN 11850, Монтажная длина EN 558, серия 1	86
хомут ASME BPE для трубы ASME BPE, Монтажная длина EN 558, серия 1	88

Материал корпуса клапана	Код
(Rg 5) CC499K, бронзовое литье	9
1.4435 (ASTM A 351 CF3M \cong 316L), точное литье	34
1.4408, точное литье	37
1.4435 (316 L), Штампованный корпус	40
1.4435, точное литье Материал, равноценный 316L	C2*

* При исполнении материала корпуса код C2 необходимо указать качество обработки поверхности из раздела «К-номер».

Уплотнение седла	Код
NBR (Привод B)	2
PTFE	5
PTFE, усиленный стекловолокном	5G
PFA (Привод B)	30
другие материалы уплотнения седла по запросу	

Функция управления	Код
Нормально закрытый пружиной	1
Нормально открытый пружиной (не для привода B)	2
Двустороннее управление (не для привода B)	3

Размер привода	Расход	Код
Привод B \varnothing 30 мм	под седло	B*
Привод 0 \varnothing 50 мм	под седло	0*
Привод 1 \varnothing 70 мм	под седло	1*
Привод 2 \varnothing 120 мм	под седло	2*
Привод 3 \varnothing 50 мм	над седлом	3**
Привод 4 \varnothing 70 мм	над седлом	4**

* К преобладающему направлению потока при несжимаемых жидких средах во избежание „гидравлического удара“

** только с управляющей функцией NC

GEMÜ 554
Приводы
B, 0, 1, 2

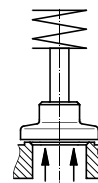

направление
потока под седлом

GEMÜ 554
Приводы
3, 4

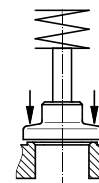

направление
потока над седлом

Данные для заказа

Модель	Code
Сальниковое уплотнение PTFE / PTFE Подходит для контакта с пищевыми продуктами в соответствии с Регламентом ЕС 1935/2004	2013
Качество обработки поверхности корпуса клапана материал код C2	
Ra ≤ 0,6 мкм (25 мкдюйм) для соприкасающихся со средней поверхностей, согласно ASME BPE SF2 + SF3, внутри механическая полировка	1903
Ra ≤ 0,8 мкм (30 мкдюйм) для соприкасающихся со средней поверхностей, согласно DIN 11866 H3, внутри механическая полировка	1904
Ra ≤ 0,4 мкм (15 мкдюйм) для соприкасающихся со средней поверхностей, согласно DIN 11866 H4, ASME BPE SF1, внутри механическая полировка	1909

Пример заказа	554	15	D	1	9	5	1	1	-
Тип	554								
Номинальный размер		15							
Форма корпуса (код)			D						
Соединение (код)				1					
Материал корпуса клапана (код)					9				
Уплотнение седла(код)						5			
Функция управления (код)							1		
Размер привода (код)								1	
Модель (код)									-

Версия для контакта с пищевыми продуктами

Для контакта с пищевыми продуктами нужно заказать следующие варианты:

Модель: код 2013

Уплотнение седла: код 2, 5, 5G

Материал корпуса клапана: код 34, 37, 40, C2

Размеры привода / Монтажные размеры для полнопроходного корпуса [мм]

Размеры привода

Приводы	Ø В	М	A2	G
В	43,0	M 12x1	-	G 1/8
0 + 3	72,0	M 16x1	70	G 1/4
1 + 4	96,0	M 16x1	86	G 1/4
2	168,0	M 22x1,5	149	G 1/4

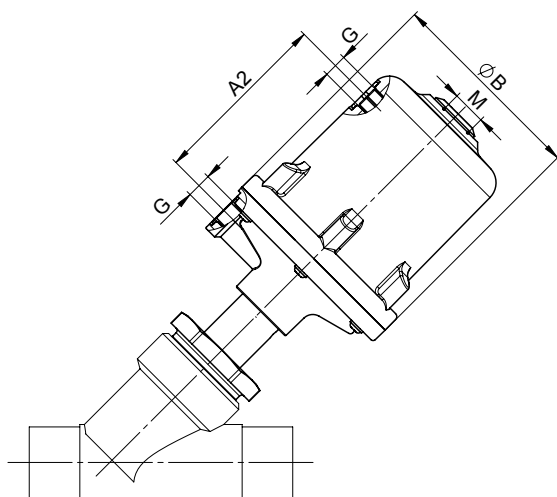

Монтажные размеры / Масса [кг]

DN	Размер зева гаечного ключа SW 1	Код соединения В		Код соединения 0 и 3		Код соединения 1 и 4		Код соединения 2	
		CT/LA	Масса	CT/LA	Масса	CT/LA	Масса	CT/LA	Масса
6	-	83	0,3	-	-	-	-	-	-
8	-	83	0,3	-	-	-	-	-	-
10	-	83	0,3	-	-	-	-	-	-
15	-	83	0,3	-	-	-	-	-	-
10	36	-	-	154	0,9	181	1,4	-	-
15	36	-	-	157	0,9	184	1,4	-	-
20	41	-	-	167	1,1	194	1,6	281	-
25	46	-	-	167	1,3	194	1,8	281	-
32	55	-	-	-	-	202	2,4	289	5,1
40	60	-	-	-	-	207	2,7	294	6,0
50	75	-	-	-	-	215	3,4	302	6,9
65	75	-	-	-	-	-	-	315	8,5
80	75	-	-	-	-	-	-	332	10,1

Монтажные размеры -
Код соединения 0, 1, 2, 3, 4

Монтажные размеры -
Код соединения В

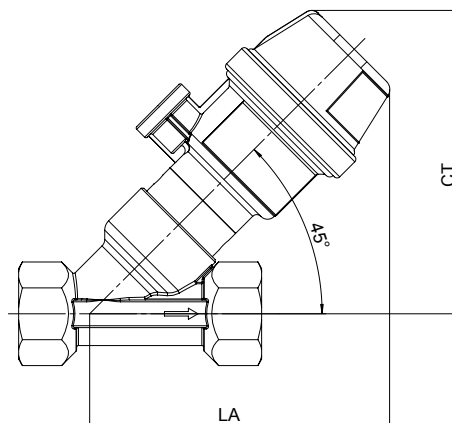
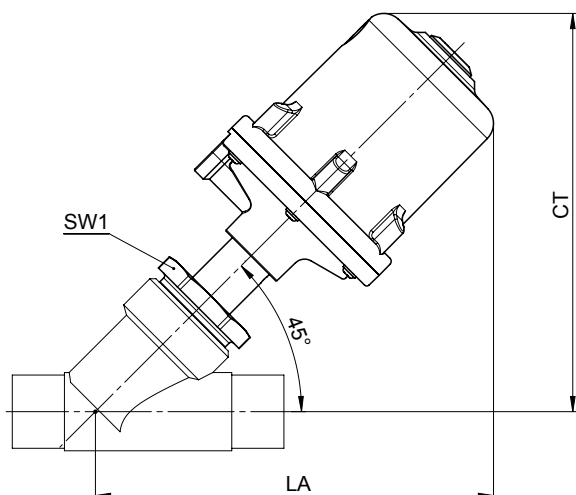

Размеры привода / Монтажные размеры для углового корпуса [мм]

Размеры привода				
Приводы	Ø B	M	A2	G
B	43,0	M 12x1	-	G 1/8
0 + 3	72,0	M 16x1	70	G 1/4
1 + 4	96,0	M 16x1	86	G 1/4
2	168,0	M 22x1,5	149	G 1/4

Монтажные размеры / Масса [кг]							
DN	Размер зева гаечного ключа SW 1	Код соединения 0 и 3		Код соединения 1 и 4		Код соединения 2	
		СТ	Масса	СТ	Масса	СТ	Масса
15	36	178	0,9	206	1,4	-	-
20	41	181	1,1	209	1,6	306	-
25	46	185	1,3	213	1,8	310	-
32	55	-	-	216	2,4	313	5,1
40	60	-	-	221	2,7	318	6,0
50	75	-	-	228	3,4	325	6,9

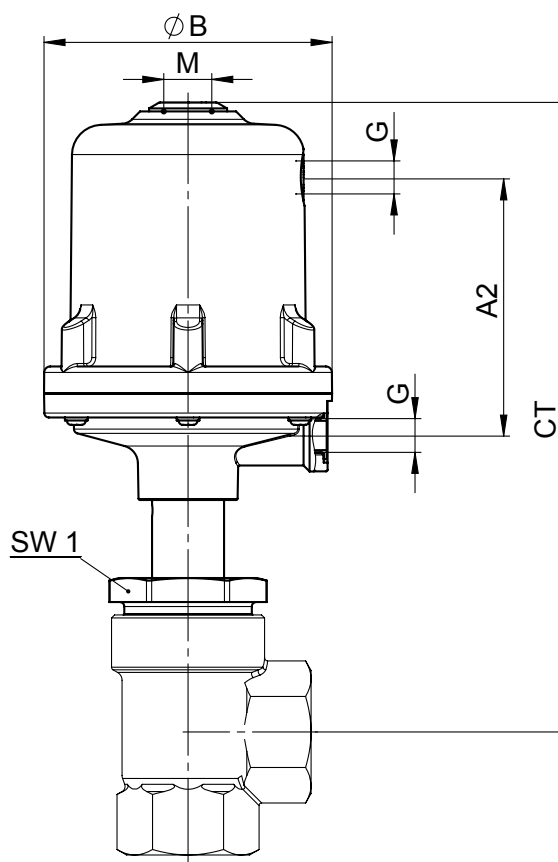

Размеры корпуса [мм]

Размеры корпуса под сварку, код соединения 0, 16, 17, 18, 37, 60
Материал корпуса клапана 1.4435 (код 34), 1.4408 (код 37)

DN	Материал Код 34		Материал Код 37		Код соединения											
					0		16		17		18		37		60	
	L	LB	L	LB	ø d	s	ø d	s	ø d	s	ø d	s	ø d	s	ø d	s
10	105	35,5	-	-	-	-	12	1,0	13	1,5	14	2,0	-	-	17,2	1,6
15	105	35,5	100	33	18	1,5	18	1,0	19	1,5	20	2,0	-	-	21,3	1,6
20	120	39,0	108	33	22	1,5	22	1,0	23	1,5	24	2,0	-	-	26,9	1,6
25	125	38,5	112	32	28	1,5	28	1,0	29	1,5	30	2,0	25,0	1,2	33,7	2,0
32	155	48,0	137	39	-	-	34	1,0	35	1,5	36	2,0	-	-	42,4	2,0
40	160	47,0	146	40	40	1,5	40	1,0	41	1,5	42	2,0	38,0	1,2	48,3	2,0
50	180	48,0	160	38	52	1,5	52	1,0	53	1,5	54	2,0	51,0	1,2	60,3	2,0
65	-	-	290	96	-	-	-	-	70	2,0	-	-	63,5	1,6	76,1	2,0
80	-	-	310	95	-	-	-	-	85	2,0	-	-	76,1	1,6	88,9	2,3

Материалы см. в обзорной таблице на последней странице

Размеры корпуса под сварку, код соединения 59, 63, 65
Материал корпуса клапана 1.4435 (код 34), 1.4408 (код 37)

DN	Материал Код 34		Материал Код 37		Код соединения					
					59		63		65	
	L	LB	L	LB	ø d	s	ø d	s	ø d	s
10	105	35,5	-	-	-	-	-	-	-	-
15	105	35,5	100	33	12,70	1,65	21,3	2,11	21,3	2,77
20	120	39,0	108	33	19,05	1,65	26,7	2,11	26,7	2,87
25	125	38,5	112	32	25,40	1,65	33,4	2,75	33,4	3,88
32	155	48,0	137	39	-	-	-	-	42,4	3,56
40	160	47,0	146	40	38,10	1,65	48,3	2,77	48,3	3,68
50	180	48,0	160	38	50,80	1,65	60,3	2,77	60,3	3,91
65	-	-	290	96	63,50	1,65	73,0	3,05	-	-
80	-	-	310	95	76,20	1,65	88,9	3,05	-	-

Материалы см. в обзорной таблице на последней странице

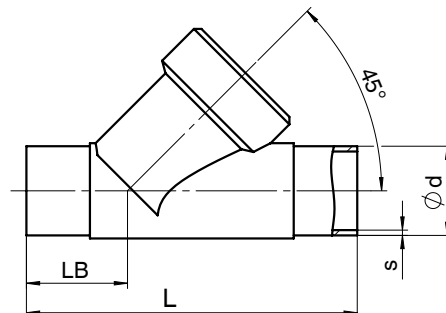

Размеры корпуса [мм]

Размеры корпуса под сварку, Привод В, код соединения 0, 16, 17, 18, 59, 60
Материал корпуса клапана, штампованный корпус (код 40)

			Код соединения											
			0		16		17		18		59		60	
DN	L	LB	ø d	s	ø d	s	ø d	s	ø d	s	ø d	s	ø d	s
6	80	26,5	8	1,0	-	-	-	-	-	-	-	-	-	-
8	80	26,5	10	1,0	-	-	-	-	-	-	-	-	13,5	1,6
10	80	26,5	-	-	12	1,0	13	1,5	14	2,0	9,53	0,89	.	.
15	80	26,5	-	-	-	-	-	-	-	-	12,70	1,65	.	.

Размеры корпуса под сварку, код соединения 17, 59, 60
Материал корпуса клапана 1.4435 (код С2)

			Код соединения					
			17		60		59	
DN	L	LB	ø d	s	ø d	s	ø d	s
8	105*	35,5*	-	-	13,5	1,6	-	-
10	105	35,5	13	1,5	17,2	1,6	-	-
15	105	35,5	19	1,5	21,3	1,6	12,70	1,65
20	120	39,0	23	1,5	26,9	1,6	19,05	1,65
25	125	39,5	29	1,5	33,7	2,0	25,40	1,65
32	155	48,0	35	1,5	42,4	2,0	-	-
40	160	47,0	41	1,5	48,3	2,0	38,10	1,65
50	180	48,0	53	1,5	60,3	2,0	50,80	1,65
65	290	96,0	70	2,0	76,1	2,0	63,50	1,65
80	310	95,0	85	2,0	88,9	2,3	76,20	1,65

* Код соединения 1A: L = 100, LB = 33,5

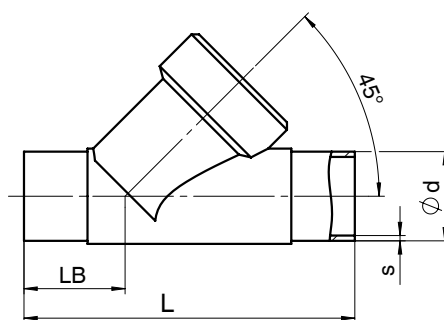

Размеры корпуса [мм]

Внутренняя резьба DIN, код соединения 1 Материал корпуса клапана Бронзовое литьё (код 9), 1.4408 (код 37)

DN	L	LB	R	t	SW2	
8*	65	19,0	G 1/4	12,0	17	6-гран.
10*	65	19,0	G 3/8	12,0	24	6-гран.
15*	65	19,0	G 1/2	11,4	24	6-гран.
10	65	16,5	G 3/8	11,4	27	6-гран.
15	65	16,5	G 1/2	15,0	27	6-гран.
20	75	17,5	G 3/4	16,3	32	6-гран.
25	90	24,0	G 1	19,1	41	6-гран.
32	110	33,0	G 1 1/4	21,4	50	8-гран.
40	120	30,0	G 1 1/2	21,4	55	8-гран.
50	150	40,0	G 2	25,7	70	8-гран.
65	190	46,0	G 2 1/2	30,2	85	8-гран.
80	220	50,0	G 3	33,3	100	8-гран.

* только с размером привода B Материалы см. в обзорной таблице на последней странице

Внутренняя резьба NPT, BS 21 Rc, код соединения 3C, 3D Материал корпуса клапана Бронзовое литьё (код 9), 1.4408 (код 37)

					Код соединения			
					3C		3D	
DN	L	LB	SW2		R	t	R	t
8*	65	19,0	17	6-гран.	-	-	1/4" NPT	10,1
10*	65	27,0	24	6-гран.	-	-	3/8" NPT	10,4
15*	65	27,0	24	6-гран.	-	-	1/2" NPT	13,6
15	65	16,5	27	6-гран.	Rc 1/2	15,0	1/2" NPT	13,6
20	75	17,5	32	6-гран.	Rc 3/4	16,3	3/4" NPT	14,1
25	90	24,0	41	6-гран.	Rc 1	19,1	1" NPT	17,0
32	110	33,0	50	8-гран.	Rc 1 1/4	21,4	1 1/4" NPT	17,5
40	120	30,0	55	8-гран.	Rc 1 1/2	21,4	1 1/2" NPT	17,3
50	150	40,0	70	8-гран.	Rc 2	25,7	2" NPT	17,8
65	190	46,0	85	8-гран.	Rc 2 1/2	30,2	2 1/2" NPT	23,7
80	220	50,0	100	8-гран.	Rc 3	33,3	3" NPT	25,8

* только с размером привода B Материалы см. в обзорной таблице на последней странице

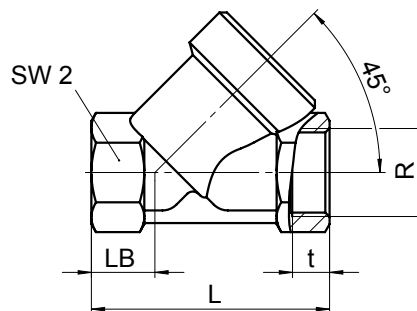

Размеры корпуса [мм]

Внутренняя резьба DIN, код соединения 1, 3D / Угловой корпус
Материал корпуса клапана 1.4408 (код 37)

DN	SW2	LE	H2	Код соединения 1		Код соединения 3D	
				R	t	R	t
15	27	30	30,0	G 1/2	15,0	1/2" NPT	13,6
20	32	35	37,5	G 3/4	16,3	3/4" NPT	14,1
25	41	41	41,0	G 1	19,1	1" NPT	17,0
32	50	50	48,0	G 1 1/4	21,4	1 1/4" NPT	17,5
40	55	50	55,0	G 1 1/2	21,4	1 1/2" NPT	17,3
50	70	60	62,0	G 2	25,7	2" NPT	17,8

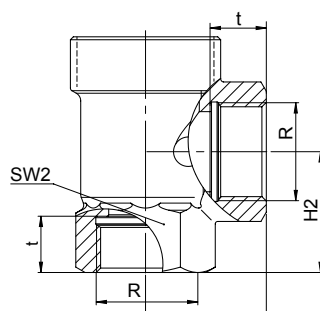

Размеры корпуса с наружной резьбой Код соединения 9
Материал корпуса клапана Бронзовое литьё (код 9),
1.4408 (код 37), штампованный корпус (код 40)

DN	L	LB	t	R
6*	65	19	12	G 1/4
8*	65	19	12	G 3/8
10*	65	19	12	G 1/2
15*	65	19	12	G 3/4
15	90	25	12	G 3/4
20	110	30	15	G 1
25	118	30	15	G 1 1/4
32	130	38	13	G 1 1/2
40	140	35	13	G 1 3/4
50	175	50	15	G 2 3/8
65	216	52	15	G 3
80	254	64	18	G 3 1/2

* только с размером привода B

Материалы см. в обзорной таблице на последней странице

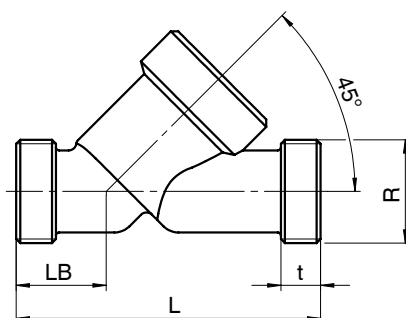

Размеры корпуса [мм]

Фланцевое соединение, код соединения 13, 47 Код материала 34

DN	FTF	LB	Код соединения 13				Код соединения 47			
			$\varnothing D$	$\varnothing L$	$\varnothing k$	количество болтов	$\varnothing D$	$\varnothing L$	$\varnothing k$	количество болтов
15	210	72	95	14	65	4	89,0	15,7	60,5	4
20	280	78	105	14	75	4	98,6	15,7	69,8	4
25	280	77	115	14	85	4	108,0	15,7	79,2	4
32	310	89	140	18	100	4	117,3	15,7	88,9	4
40	320	91	150	18	110	4	127,0	15,7	98,6	4
50	330	95	165	18	125	4	152,4	19,1	120,7	4

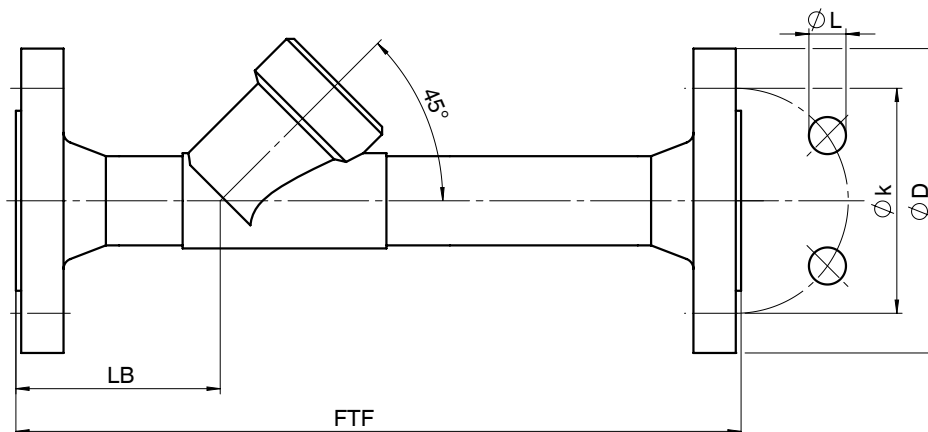

Патрубок под хомут, код соединения 80, 82, 86, 88 Материал корпуса клапана 1,4435 (код 34)

DN	NPS	Код соединения								Код соединения			
		LB	L	82		86		88		80			
				$\varnothing d1$	$\varnothing d3$	$\varnothing d1$	$\varnothing d3$	$\varnothing d1$	$\varnothing d3$	LB	L	$\varnothing d1$	$\varnothing d3$
15	1/2"	47,5	130	18,1	50,5	16	34,0	9,40	25,0	33,5	101,6	9,40	25,0
20	3/4"	54,0	150	23,7	50,5	20	34,0	15,75	25,0	30,0	101,6	15,75	25,0
25	1"	56,0	160	29,7	50,5	26	50,5	22,10	50,5	33,0	114,3	22,10	50,5
32	1 1/4"	62,0	180	38,4	64,0	32	50,5	-	-	-	-	-	-
40	1 1/2"	67,0	200	44,3	64,0	38	50,5	34,80	50,5	37,0	139,7	34,80	50,5
50	2"	73,0	230	56,3	77,5	50	64,0	47,50	64,0	36,5	158,8	47,50	64,0

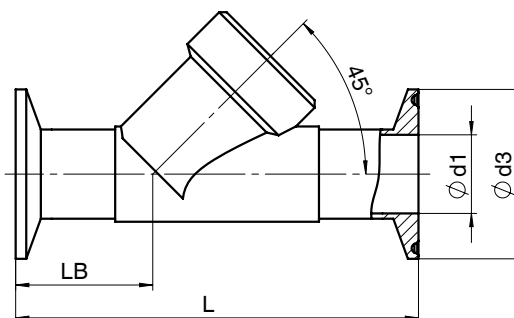

Обзорная таблица металлических корпусов для GEMÜ 554 Привод В

Код соединения	Резьбовые соединения				Сварной патрубков					
	1	9		3D	0	16	17	18	59	60
Код материала	37	37	40	37	40	40	40	40	40	40
DN 6	-	-	X	-	X	-	-	-	-	-
DN 8	X	X	-	X	X	-	-	-	-	X
DN 10	X	X	-	X	-	X	X	X	X	-
DN 15	X	X	-	X	-	-	-	-	X	-

Обзорная таблица металлических корпусов для GEMÜ 554 Привод 0 - 4

Код соединения	Сварной патрубков																
	0	16	17			18	37			59			60			63	65
Код материала	34	34	34	37	C2	34	34	37	34	37	C2	34	37	C2	37	34	
DN 8	-	-	-	-	-	-	-	-	-	-	-	-	-	-	X	-	-
DN 10	-	X	X	-	X	-	-	-	-	-	-	X	-	X	-	-	-
DN 15	X	X	X	X	X	X	-	-	X	-	X	X	X	X	X	X	X
DN 20	X	X	X	X	X	X	-	-	X	-	X	X	X	X	X	X	X
DN 25	X	X	X	X	X	X	X	-	X	-	X	X	X	X	X	X	X
DN 32	-	X	X	X	X	X	-	-	-	-	-	X	X	X	-	-	X
DN 40	X	X	X	X	X	X	X	-	X	-	X	X	X	X	X	X	X
DN 50	X	X	X	X	X	X	X	-	X	-	X	X	X	X	X	X	X
DN 65	-	-	-	X	X	-	-	X	-	X	X	-	X	X	X	X	-
DN 80	-	-	-	X	X	-	-	X	-	X	X	-	X	X	X	X	-

Обзорная таблица металлических корпусов для GEMÜ 554 Привод 0 - 4

Код соединения	Резьбовые соединения									Хомут				Фланец	
	1			3C	9		3D			80	82	86	88	13	47
Код материала	9	37	37	37	9	37	9	37	37	34	34	34	34	34	34
Форма корпуса		Проходной корпус	Угловой корпус				Проходной корпус	Угловой корпус							
DN 10	-	X	-	-	-	-	-	-	-	-	-	-	-	-	-
DN 15	X	X	X	X	X	X	X	X	X	X	X	X	X	X	X
DN 20	X	X	X	X	X	X	X	X	X	X	X	X	X	X	X
DN 25	X	X	X	X	X	X	X	X	X	X	X	X	X	X	X
DN 32	X	X	X	X	-	X	X	X	X	-	X	X	-	X	X
DN 40	X	X	X	X	X	X	X	X	X	X	X	X	X	X	X
DN 50	X	X	X	X	X	X	X	X	X	X	X	X	X	X	X
DN 65	X	X	-	X	X	X	-	X	-	-	-	-	-	-	-
DN 80	X	X	-	X	X	X	-	X	-	-	-	-	-	-	-

Для сведений о других седельных клапанах, принадлежностях и прочей продукции см. программу выпуска изделий и прайс-лист. Обращайтесь к нам!

GEMÜ® КЛАПАНЫ, СИСТЕМЫ
ИЗМЕРЕНИЯ И РЕГУЛИРОВАНИЯ

